

rpb NOVA 3

National Institute for  
Occupational Safety and Health  
**NIOSH**

## INSTRUCTION MANUAL

(ES) ESPAÑOL  
(FR) FRANÇAISE

2  
30



**Employers:** Read this manual and the flow control device Instruction Manual and carry out the Employer Responsibilities.

**Product users:** Read this manual and the flow control device Instruction Manual and follow the Product User Safety Instructions. Make sure this manual is available to all users for reference.

**Current version of this manual:**  
[rpbsafety.com/respirators/nova-3](http://rpbsafety.com/respirators/nova-3)

PROTECTING YOU FOR  
LIFE'S BEST MOMENTS®

rpb®

## EXPLICACIÓN DE PALABRAS Y SÍMBOLOS DE SEÑALIZACIÓN

En este manual y en el etiquetado del producto se utilizan las siguientes palabras de advertencia y símbolos de seguridad:



### ADVERTENCIA

**ADVERTENCIA** indica una situación peligrosa que, si no se evita, podría ocasionar la muerte o lesiones graves.



### PELIGRO

**PELIGRO** indica una situación riesgosa que, si no se evita, causará la muerte o lesiones graves. Esta palabra de señal se aplica sólo a las situaciones más extremas.



### Lea el manual de instrucciones.

Pueden encontrarse copias adicionales de los manuales RPB<sup>®</sup> en [rpbsafety.com](http://rpbsafety.com)

**RPB Safety LLC es una compañía certificada ISO9001.**

## INTRODUCCIÓN

El NOVA 3<sup>®</sup> es un respirador avanzado para industria pesada diseñado para granallado abrasivo y otras aplicaciones industriales. Adicionalmente, el accesorio de luz L4<sup>™</sup> está disponible para proporcionar luz al área de trabajo y el sistema de comunicación en el casco Nova Talk<sup>™</sup> permite la comunicación de radio manos libres. El NOVA 3<sup>®</sup> puede aumentar la productividad con el sistema avanzado de lentes desprendibles y otras características innovadoras. El NOVA 3<sup>®</sup> es un Respirador de Aire Suministrado de tipo CE aprobado por NIOSH.

Este producto debe inspeccionarse y mantenerse en todo momento de acuerdo con este manual de instrucciones.

Vea PROTECCIÓN PROPORCIONADA Y LIMITACIONES (página 4) para más detalles.

### RPB<sup>®</sup> SAFETY SEDE - MUNDIAL

2807 Samoset Rd, Royal Oak, MI 48073, USA.

T: 1-866-494-4599 F: 1-866-494-4509 E: [sales.us@rpbsafety.com](mailto:sales.us@rpbsafety.com) [rpbsafety.com](http://rpbsafety.com)

### RPB<sup>®</sup> SAFETY SEDE - APAC

1 Ivan Jamieson Place, Christchurch Airport, Christchurch 8053 New Zealand.

T: +64-3-357-1761 F: +64-3-357-1763 E: [sales.nz@rpbsafety.com](mailto:sales.nz@rpbsafety.com) [rpbsafety.com](http://rpbsafety.com)

### RPB<sup>®</sup> SAFETY SEDE - EMEA

Unit 2, Teardrop Industrial Park, London Road, Swanley, BR8 8TS, United Kingdom

T: +44-800-689-5031 E: [sales@rpbsafety.co.uk](mailto:sales@rpbsafety.co.uk) [rpbsafety.com](http://rpbsafety.com)

Copyright ©2018 RPB Safety, LLC. Todos los derechos reservados. Todos los materiales contenidos en este sitio web están protegidos por la ley de derechos de autor de los Estados Unidos y no pueden reproducirse, distribuirse, transmitirse, mostrarse, publicarse o difundirse

sin la autorización previa por escrito de RPB Safety, LLC. Usted no puede alterar ni eliminar ninguna marca comercial, derecho de autor u otras menciones de las copias del contenido.

Todas las marcas comerciales, marcas de servicio y logotipos utilizados en esta publicación, tanto registrados como no registrados, son marcas comerciales, marcas de servicio o logotipos de sus respectivos propietarios. Se reservan todos los derechos sobre la Propiedad Intelectual de RPB sobre los contenidos en esta publicación, incluidos los derechos de autor, marcas registradas, marcas de servicio, secreto comercial y derechos de patente. Propiedad Intelectual de RPB significa cualquier patente, artículos patentados, solicitudes de patentes, diseños, diseños industriales, derechos de autor, software, código fuente, derechos de bases de datos, derechos morales, inventos, técnicas, datos técnicos, secretos comerciales, know-how, marcas, marcas comerciales, nombres comerciales, lemas, logotipos y cualquier otra ley común y derechos de propiedad, ya sean registrados o no registrados en cualquier parte del mundo, que sean propiedad de, desarrollados en su totalidad o en parte por, o con licencia de RPB Safety, LLC.

Para asistencia técnica, póngase en contacto con nuestro departamento de Servicio al Cliente en el 1-866-494-4599 o por correo electrónico: [customerservice@rpbsafety.com](mailto:customerservice@rpbsafety.com)

FORMULARIO #: RPB 155

REVISIÓN: 10

## INFORMACIÓN IMPORTANTE DE SEGURIDAD



### ADVERTENCIA

La selección, ajuste, uso o mantenimiento inapropiados de este producto pueden causar lesiones o la muerte. También pueden causar enfermedades pulmonares, cutáneas u oculares. Este producto está diseñado para su uso profesional de acuerdo con las normas o regulaciones aplicables para su ubicación, industria y actividad (ver Responsabilidades del Empleador, página 8). Se recomienda conocer las normas y reglamentos relacionados con el uso de este equipo de protección, incluso si no se aplican directamente a usted. Si trabaja por cuenta propia o si se utiliza en un entorno no ocupacional, consulte las Responsabilidades del Empleador y las Instrucciones de Seguridad del Usuario del Producto. Vaya a [rpbsafety.com/important-safety-information/](http://rpbsafety.com/important-safety-information/) para obtener enlaces útiles a OSHA y otros contenidos.

**Empleador:** Lea este manual y el Manual de Instrucciones del Dispositivo de Suministro de Aire y cumpla con las Responsabilidades del Empleador (página 8).

**Usuario del producto:** Lea este manual y el Manual de Instrucciones del Dispositivo de Suministro de Aire y siga las Instrucciones del Producto para la Seguridad del Usuario (página 10).

## PROTECCIÓN PROPORCIONADA Y LIMITACIONES

### RESPIRACIÓN

El RPB<sup>®</sup> NOVA 3<sup>®</sup> es aprobado por NIOSH como un Tipo CE en las siguientes categorías:

#### Aire Suministrado

El respirador RPB<sup>®</sup> NOVA 3<sup>®</sup>, cuando está adecuadamente instalado y es usado con todos los componentes requeridos, incluyendo el conjunto del Tubo de Respiración, Dispositivo de Control de Flujo, y la Línea de Aire Respirable RPB<sup>®</sup>, es un respirador aprobado por NIOSH con un factor de protección asignado de 1000. se reduce significativamente, pero no se elimina completamente la respiración de los contaminantes para el usuario del respirador. Usa con un filtro de línea de aire, como el filtro de línea de aire RADEX<sup>®</sup> 04-900 RPB<sup>®</sup>. La protección específica depende de la configuración del filtro de la línea de aire (consulte el Manual de Instrucciones del RPB<sup>®</sup> RADEX<sup>®</sup>). Los Dispositivos de Control de Flujo aprobados para este respirador son: NV2016 Válvulas de Control de Flujo dispositivo, 4000-01 Tubo de Aire Frío, 4000-20 Tubo de Aire Caliente, o el O3-500 C40™ Dispositivo de control climático.

#### PARA LIMITAR LOS RIESGOS

El respirador RPB<sup>®</sup> NOVA 3<sup>®</sup> **NO DEBE USARSE:**

- En atmósferas inmediatamente peligrosas para la vida o la salud (IDLH)
- Si el usuario no puede escapar sin la ayuda del respirador.
- Si la atmósfera contiene menos del 19,5% de oxígeno.
- En trabajos de granallado abrasivo
- Como protección contra gases peligrosos (por ejemplo, monóxido de carbono)
- Si los contaminantes exceden las regulaciones o recomendaciones aplicables.
- Si se desconocen los contaminantes o las concentraciones de contaminantes.
- Si el área de trabajo está mal ventilada.
- Si la temperatura está fuera del rango de 14°F a 140°F (-10°C a +60°C).
- Una atmósfera inflamable o explosiva está presente cuando se usa con sistemas que incluyen partes eléctricas que no son intrínsecamente seguras, 09-502 L4™ Light, 09-903 NOVA TALK™.

#### CARA Y OJOS:

- El NOVA 3<sup>®</sup> respirator with Inner Lens meets ANSI/ISEA Z87.1 requirements and designed for abrasive blasting, grinding, and other industrial applications.
- El NOVA 3<sup>®</sup> no está diseñado ni probado para proporcionar protección contra metales fundidos o líquidos corrosivos.
- **Nota:** Es posible que se requiera usar gafas de seguridad dependiendo del análisis de riesgos laborales. El NOVA 3<sup>®</sup> no protege contra la transferencia potencial de impactos a los anteojos usados debajo del Visor. No proporciona una protección completa para los ojos y la cara contra impactos severos y penetración y no es un sustituto de buenas prácticas de seguridad y controles de ingeniería.

**CABEZA:**

- El NOVA 3® cumple con los requisitos ANSI Z89.1 para la protección física de la cabeza como un casco. El casco está diseñado para proporcionar una protección limitada de la cabeza al reducir la fuerza de caída de objetos que golpeen la parte superior de la cabeza. Asegúrese de que el casco esté ajustado para ajustar adecuadamente al usuario ajustando el arnés de la cabeza y los laterales.

**AUDICIÓN:**

- La protección auditiva debe usarse y ajustarse correctamente cuando se expone a niveles de ruido que exceden los niveles de exposición permisibles de acuerdo con OSHA.

## DIAGRAMA DE RESPIRADOR DE COMPONENTE

El respirador RPB<sup>®</sup> NOVA 3<sup>®</sup> consta de tres componentes principales: el Ensamblaje del Casco del Respirador, el Ensamblaje del Tubo de Respiración y la Manguera de Suministro de Aire. Los tres componentes deben estar presentes y correctamente ensamblados para constituir un respirador completo aprobado por NIOSH.

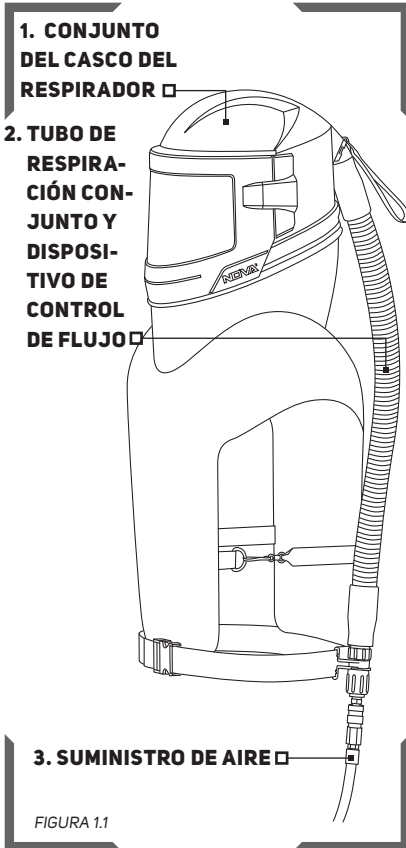

### NIOSH - CAUTIONS AND LIMITATIONS

- A. No es para uso en atmósferas que contengan menos de 19.5 por ciento de oxígeno.
- B. No es para uso en atmósferas inmediatamente peligrosas para la vida o la salud.
- C. No exceda las concentraciones máximas de uso establecidas por las normas reglamentarias.
- D. Los respiradores con línea de aire sólo pueden usarse cuando el aire provisto a los respiradores es aire respirable que cumple con los requisitos de CGA G-7.1 Grado D o de mayor calidad.
- E. Utilice únicamente los rangos de presión y las longitudes de mangueras que se especifican en la Instrucciones del Usuario.
- J. Si no se utiliza y mantiene correctamente, este producto podría causar lesiones o la muerte.
- L. Siga las instrucciones de uso del fabricante para cambiar los cartuchos, tarros y/o filtros.
- M. Todos los respiradores aprobados serán seleccionados, instalados, utilizados y mantenidos de acuerdo con MSHA, OSHA y otras regulaciones aplicables.
- N. Nunca sustituya, modifique, añada u omita partes. Utilice sólo piezas de repuesto exactas en la configuración según lo especificado por el fabricante.
- O. Consulte las instrucciones del usuario, y / o manuales de mantenimiento para obtener información sobre el uso y mantenimiento de estos respiradores.
- S. Instrucciones especiales o de uso crítico y / o limitaciones específicas aplicables. Consulte la página de instrucciones del usuario en la página 13 antes de ponérselo.

# FUENTE DE AIRE, ACCESORIOS Y PRESIÓN

## FUENTE DE AIRE

### El Aire Suministrado

Ubique la fuente de aire en un ambiente con aire limpio, siempre use un filtro en la entrada de su fuente de aire. No estacione vehículos al lado de su entrada de aire, ya que esto hará que el monóxido de carbono sea atraído hacia su suministro de aire. Utilice siempre los enfriadores / secadores adecuados con filtros y alarmas para monóxido de carbono para asegurar que aire respirable limpio sea suministrado en todo momento. Suministrado Respirador de Aire, se recomienda el uso de un Filtro Aéreo Radex® (04-900) y un Monitor de gas GX4® (08-400). El aire debe ser muestreado regularmente para asegurar que cumpla con los requisitos de Grado D.

### CALIDAD DEL AIRE

Este respirador debe ser abastecido con aire respirable limpio en todo momento. El aire respirable debe cumplir al menos los requisitos para aire gaseoso de Tipo 1 descrito en las Especificaciones de Productos de la Asociación de Gas Comprimido G.71 (Grado D o superior) y como se especifica en la Ley Federal 42 CFR 84, subparte J.84.141 (b) y 29 CFR 1910.134 (i) el RPB® NOVA 3® no purifica el aire o filtra contaminantes Debe utilizarse un monitor de monóxido de carbono en todo momento.



### PELIGRO

No conecte la manguera de suministro de aire del respirador a nitrógeno, gases tóxicos, gases inertes u otras fuentes de aire irrespirable que no sean aire respirable de Grado D. Revise la fuente de aire antes de usar el respirador. Este aparato no está diseñado para su uso con sistemas móviles de suministro de aire, es decir, cilindros. Conectar la manguera de suministro a una fuente de aire no respirable provocará lesiones graves o la muerte.

### MANGUERAS Y ACCESORIOS DE SUMINISTRO DE AIRE RESPIRABLE

Las mangueras y accesorios de suministro de aire RPB® deben usarse entre el punto de acoplamiento y la conexión de aire respirable del respirador en el cinturón del usuario. Las secciones de la manguera deben estar dentro de la longitud correcta y la cantidad de secciones debe estar dentro del número especificado en la tabla de presión de aire respirable en la página 13.

### PRESIÓN DE AIRE RESPIRABLE

La presión del aire debe monitorearse continuamente en el punto de acoplamiento. La presión del aire se debe leer con un medidor de presión confiable mientras el respirador tenga aire fluyendo a través de él.

## RESPONSABILIDADES DEL EMPLEADOR

Sus responsabilidades específicas pueden variar según la ubicación y la industria, pero en general RPB® espera que los empleadores:

### ■ **Siga todas las normas y regulaciones aplicables para su ubicación, industria y actividad.**

Dependiendo de su ubicación e industria, una serie de normas y regulaciones pueden aplicarse a su selección y uso de respiradores y otros equipos de protección personal. Estos pueden incluir cosas tales como estándares federales (por ejemplo, OSHA, MSHA, Salud y Seguridad Ocupacional Canadiense), locales (por ejemplo, estatales, provinciales) o estándares y regulaciones militares o normas de consenso como ANSI y CSA. También existen requisitos específicos para determinados contaminantes, p. sílice (ver [rpb-safety.com](http://rpb-safety.com) para más información), asbesto, patógenos orgánicos, etc. Conozca los requisitos que se aplican a su ubicación e industria.

### ■ **Disponer de programas de seguridad adecuados.**

Tener y seguir:

- Un programa de seguridad para el lugar de trabajo.
- Un programa escrito de protección respiratoria de acuerdo con las normas y regulaciones aplicables (por ejemplo, OSHA 29 CFR 1910.134, ANSI Z88.2, CSA Z94.4, etc.).

### ■ **De acuerdo con lo anterior,**

#### ■ **Realice un análisis de peligros y seleccione el equipo apropiado para cada actividad.**

Un análisis de riesgos debe ser realizado por una persona calificada. Los controles deben estar en su lugar cuando sea apropiado y una persona calificada debe determinar qué tipo de protección respiratoria, facial y ocular, de cabeza y auditiva es apropiada para las actividades y ambientes de uso previstos. (Por ejemplo, seleccione un respirador apropiado para los riesgos de aire específicos, teniendo en cuenta los factores del lugar de trabajo y del usuario y con un Factor de Protección Asignado (APF) que cumpla o exceda el nivel requerido para la protección del empleado. tipo de soldadura a realizar, etc.)

Según el caso, revise su programa de seguridad en el lugar de trabajo, el programa de protección respiratoria y las normas y reglamentos para su actividad o industria con respecto a los requisitos de protección relacionados y consulte este manual (Protección Provista y Limitaciones, página 4) o el del Dispositivo de Suministro de Aire, lo que corresponda, para conocer las especificaciones del producto.

#### ■ **Asegúrese de que los empleados estén calificados médicamente para usar un respirador.**

Haga que un médico calificado u otro profesional de la salud con licencia (PLHCP) realice evaluaciones médicas usando un cuestionario médico o un examen médico inicial según la norma OSHA 29 CFR 1910.134.

#### ■ **Capacite a los empleados en el uso, mantenimiento y limitaciones del NOVA 3®.**

Designe a una persona calificada que tenga un amplio conocimiento acerca del RPB®

NOVA 3® según las directrices de Z88.2 para que proporcione la capacitación:

8.1 Calificaciones del Capacitador en el uso del Respirador. Cualquier persona que provea entrenamiento respiratorio deberá:

- a) ser conocedor de la aplicación y el uso del (de los) respirador (es);
- b) tener conocimientos prácticos acerca de la selección y uso del (de los) respirador (es) y acerca de las prácticas de trabajo en el sitio;
- c) tener buena comprensión del programa del sitio para el uso del respirador; y
- d) estar informado acerca de las regulaciones aplicables.

Entrene a cada usuario de NOVA 3® en el uso, la aplicación, la inspección, el mantenimiento, el almacenamiento, el ajuste y las limitaciones del producto de acuerdo con el contenido de este Manual de Instrucciones y del Manual de Instrucciones del Usuario del Dispositivo de Suministro de Aire aprobado. Asegúrese de que cada usuario lea estos dos manuales.

■ **Asegúrese de que el equipo esté correctamente instalado y de que sea correctamente utilizado y mantenido.**

Asegúrese de que el equipo esté configurado apropiadamente y de que sea inspeccionado, instalado, utilizado y mantenido adecuadamente.

■ **Mida y monitoree contaminantes aerotransportados en el área de trabajo.**

Mida y monitoree los niveles de contaminantes en el aire en el área de trabajo de acuerdo con los requisitos aplicables. Asegúrese de que el área de trabajo esté bien ventilada.

■ **Asegúrese de que el abrasivo utilizado sea adecuado para el granallado abrasivo.**

Verifique las guías de datos de seguridad del material para conocer las advertencias y recomendaciones del fabricante, y verifique que los medios de granallado cumplan con los estándares/regulaciones aplicables (por ejemplo, con respecto al sílice respirable). Consulte [rpbsafety.com/important-safety-information/](http://rpbsafety.com/important-safety-information/) para obtener enlaces a sitios web que pueden proporcionar orientación regulatoria.

■ **Si tiene alguna pregunta, póngase en contacto con RPB®.**

- Llame al Departamento de Servicio al Cliente al 1-866-494-4599
- Correo electrónico a: [customerservice@rpbsafety.com](mailto:customerservice@rpbsafety.com)
- Web: [rpbsafety.com](http://rpbsafety.com)

## INSTRUCCIONES DE SEGURIDAD DEL USUARIO DEL PRODUCTO

### ANTES DEL USO INICIAL – TENGA EL ENTRENAMIENTO EN EL PRODUCTO Y OBTENGA CALIFICACIÓN MÉDICA

No use este respirador hasta que haya leído este manual y el del Dispositivo de Suministro de Aire (copias adicionales disponibles en [rpb-safety.com/resources](http://rpb-safety.com/resources)) y hasta que haya sido entrenado en el uso, mantenimiento y limitaciones del respirador por una persona (nombrada por su empleador) que tenga amplios conocimientos acerca del Respirador RPB® NOVA 3®.

No use este respirador hasta que haya pasado una evaluación médica, usando un cuestionario médico o un examen médico inicial, realizado por un médico calificado u otro profesional de la salud con licencia (PLHCP).

**Alérgenos:** No se utilizan alérgenos conocidos en este producto.

Algunos materiales pueden causar una reacción alérgica en individuos susceptibles. Si tiene una alergia conocida o desarrolla una irritación, informe a su empleador. La falta de limpieza puede causar irritación. Siga todas las instrucciones de limpieza y cuidado que se proporcionan en los manuales de instrucciones para este y otros productos RPB® que esté usando.

### ASEGÚRESE DE QUE EL SISTEMA ESTÉ LISTO PARA SU USO

**Asegúrese de tener un sistema completo.** Compruebe que tiene todos los componentes necesarios para que el NOVA 3® funcione como un respirador aprobado por NIOSH:

- Ensamble del Casco del Respirador (NOVA 3®)
- Ensamble del Tubo de Respiración
- Dispositivo de Control de Flujo (Tubo de Aire Frío, Tubo de Aire Caliente, Válvulas de Control de Flujo Dispositivo, o Dispositivo de Control Climático C40®)
- Línea de aire Respirable RPB®

Veá el Diagrama del Componente del Respirador (página 6). El RPB® NOVA 3® sólo está aprobado para ser usado con RPB® Válvulas de Control de Flujo dispositivo, RPB® Tubo de Aire Frío, RPB® Tubo de Aire Caliente, or RPB® C40™ Dispositivo de Control climático. Utilice sólo piezas y componentes de la marca RPB® auténticos que formen parte del ensamble del respirador aprobado por NIOSH. El uso de equipo incompleto o inadecuado, incluyendo el uso de piezas que no sean genuinas o RPB®, puede resultar en una protección inadecuada y anular la aprobación de NIOSH de todo el respirador. No modifique ni altere ninguna parte de este producto.

**Inspeccione** todos los componentes diariamente para ver si hay signos de daño o desgaste que pueden reducir el nivel de protección originalmente proporcionado. Retire del servicio cualquier componente o producto dañado, incluyendo cualquier casco o visor que haya sufrido impactos, desde el hasta que sea reparado o reemplazado. Las lentes de seguridad rasguñadas o dañadas u otros componentes deben ser reemplazados por piezas de repuesto genuinas de la marca RPB®. Cuando se reemplacen las lentes de seguridad e impacto, asegúrese de retirar cualquier película protectora adicional de ambos lados de la lente. Si la película se deja en su lugar, podría afectar la claridad óptica de la lente y causar la fatiga ocular.

**Asegúrese de que el casco esté correctamente montado** en la configuración que se adapte a su aplicación. Nunca utilice el respirador sin todas las lentes en su lugar. Esto incluye las Lentes Internas y Externas. Estas lentes, cuando instaladas correctamente, son parte del sello respiratorio para evitar que gases tóxicos o peligrosos, líquidos o polvo entren al casco. Un sistema de lentes incompleto o mal instalado podría proporcionar una protección inadecuada para los impactos y la respiración. *Consulte Configuración y Uso del Respirador (página 15). Vea "Ponerse el Respirador" (página 21) para información de ajuste.*

### **VERIFIQUE QUE TIENE EL EQUIPO APROPIADO PARA SU ACTIVIDAD**

Verifique que el NOVA 3<sup>®</sup> proporcione la protección apropiada para su actividad. Según sea aplicable, revise su programa de seguridad en el trabajo, programa de protección respiratoria, además de las normas y regulaciones para su actividad o industria. (Ver PROTECCIÓN PROPORCIONADA Y LIMITACIONES, página 4.).

### **ANTES DE PONERSE EL NOVA 3<sup>®</sup>:**

**Verifique que los contaminantes en el aire estén dentro de los límites recomendados para el uso del respirador:**

- Determine el tipo y nivel de contaminación. Verifique que las concentraciones de contaminantes en el aire no excedan los permitidos por las regulaciones y recomendaciones aplicables de OSHA, EPA o NIOSH para respiradores purificadores de aire a baterías.

### **Filtrando el aire respirable:**

- Una vez que se hayan confirmado los niveles de contaminación, verifique que la aerolínea filtro está funcionando correctamente. Siga el manual de instrucciones del Radex<sup>®</sup> Airline Filter.

### **Asegúrese de que el área esté ventilada y monitoreada:**

- Asegúrese de que el área esté bien ventilada y que se tomen muestras de aire regulares para confirmar que la atmósfera permanece dentro de los niveles recomendados por OSHA y otros órganos de gobierno. Para suministrar Air, se recomienda utilizar un monitor de gas GX4<sup>®</sup>. Siga el manual de instrucciones del GX4<sup>®</sup> Gas Monitor.

Si tiene alguna pregunta, pregúntele a su empleador.

**NO ENTRAR EN EL ÁREA DE TRABAJO** si alguna de las siguientes condiciones existe:

- El ambiente es inmediatamente peligroso para la vida o la salud.
- No se puede escapar sin la ayuda del respirador.
- La atmósfera contiene menos del 19,5% de oxígeno.
- Una atmósfera inflamable o explosiva está presente cuando se usa con sistemas que incluyen partes eléctricas que no son intrínsecamente seguras, 09-502 L4<sup>™</sup> Luz, 09-903 NOVA TALK<sup>™</sup>.

## PRODUCT USER SAFETY INSTRUCTIONS CONTINUED

- Los contaminantes exceden de las regulaciones o recomendaciones.
- Se desconocen los contaminantes o concentraciones de contaminantes.
- El área de trabajo está mal ventilada.
- La temperatura está fuera del rango de 14°F a 140°F (-10°C a +60°C).

### DEJE EL ÁREA DE TRABAJO INMEDIATAMENTE SI:

- Cualquier componente del producto se daña.
- Su visión se deteriora.
- El flujo de aire se detiene o se ralentiza o suena la alarma. No use Respiradores Purificadores de Aire con Baterías si el flujo de aire es menor de 6 cfm (170 lpm).
- La respiración se vuelve difícil.
- Usted se siente mareado, tiene náuseas, está demasiado caliente, demasiado frío o se siente enfermo.
- Sus ojos, nariz o piel se irritan.
- Saborea, huele o ve los contaminantes dentro del casco.
- Usted tiene cualquier otra razón para sospechar que el respirador no está proporcionando protección adecuada.

### CUIDADO DEL PRODUCTO

Nunca coloque el casco sobre superficies calientes. No aplique pinturas, disolventes, adhesivos o etiquetas autoadhesivas excepto según lo indicado por RPB®. Cualquier producto puede verse afectado negativamente por ciertos químicos.

Limpie y desinfecte con agua tibia y un paño suave, teniendo cuidado de no rayar el producto. Consulte la sección "Configuración y Uso" para obtener instrucciones de limpieza más específicas.

### INSTRUCCIONES PARA USOS O ENTORNOS ESPECÍFICOS

#### Espacios confinados

Si este respirador se usa en espacios confinados, asegúrese de que el área esté bien ventilada y de que todas las concentraciones de contaminantes estén por debajo de las recomendadas para este respirador. Siga todos los procedimientos para la entrada, operación y salida de espacios confinados según lo definido en las regulaciones y estándares aplicables.

#### Granallado Abrasivo

No use abrasivos peligrosos (por ejemplo, aquellos que violen los estándares/ regulaciones aplicables, como abrasivos que contengan algo más que trazas de sílice, plomo, arsénico, etc.), ya que podrían ocasionar lesiones graves o la muerte. Consulte a su proveedor de abrasivos y lea las guías de datos de seguridad de los materiales de los abrasivos que se utilizarán para determinar la idoneidad para aplicaciones de granallado.

## TABLA DE PRESIÓN DE AIRE RESPIRABLE

### S - INSTRUCCIONES ESPECIALES O CRÍTICAS PARA LOS USUARIOS - SAR TABLA 1.1

Esta tabla enumera los rangos de presión de aire necesarios para proporcionar al RPB® NOVA 3® el volumen de aire que se sitúe dentro del rango requerido de 6-15cfm o 170-425 lts / min según las regulaciones gubernamentales de los Estados Unidos.

1. FUENTE DE AIRE	2. MANGUERA DE SUMINISTRO DE AIRE	3. LA RESPIRACIÓN ENSAMBLAJE DE TUBOS NV2021B Y DISPOSITIVOS DE CONTROL DE FLUJO	4. LONGITUD DE LA MANGUERA DE SUMINISTRO (FT)	5. NÚMERO MÁXIMO DE SECCIONES	6. RANGO DE PRESIÓN (PSIG AIRE)
Portátil o Estacionario Compresor	NV2028 (25ft) NV2029 (50ft) NV2027 (100ft) 04-352-25-RZ (25ft) 04-352-50-RZ (50ft) 04-352-100-RZ (100ft)	NV2016 Válvulas de Control de Flujo Dispositivo	25	1	27-28
			50	1	28-29
			100	2	30-31
			150	3	33-34
			200	4	36-37
			250	5	38-39
		300	6	41-43	
		4000-01 Tubo de Aire Frio	25	1	55-56
			50	1	56-57
			100	2	60-62
			150	3	65-67
			200	4	70-72
			250	5	77-78
		300	6	80-82	
		4000-20 Tubo de Aire Caliente	25	1	67-68
			50	1	69-70
100	2		73-74		
150	3		77-78		
200	4		81-82		
250	5		86-87		
300	6	91-92			
03-500 C40 Dispositivo de control climático	25	1	50-80		
	50	1	55-85		
	100	2	60-95		
	150	3	65-95		
	200	4	70-100		
	250	5	75-100		
300	6	85-100			

### ADVERTENCIA

Asegúrese de entender la tabla de Presión de Aire Respirable antes de usar este respirador.

- Use la fuente de aire correcta. No use una bomba de aire de ambiente, ya que no suministra suficiente presión (columna 1).
- Confirme el número de pieza de la manguera de suministro de aire que está utilizando (columna 2) y el dispositivo de control de flujo (columna 3) tu estas usando.
- Verifique que su manguera de suministro de aire de seguridad RPB® esté dentro de la longitud correcta (columna 4) y el número de secciones de la manguera (columna 5).
- Ajuste la presión de aire en el punto de fijación dentro del rango especificado (columna 6). Asegúrese de que el aire fluya a través de su respirador al ajustar la presión de aire.

## TABLA DE PRESIÓN DE AIRE RESPIRABLE CONTINUACIÓN

1. FUENTE DE AIRE	2. MANGUERA DE SUMINISTRO DE AIRE	3. LA RESPIRACIÓN ENSAMBLAJE DE TUBOS NV2021B Y DISPOSITIVOS DE CONTROL DE FLUJO	4. LONGITUD DE LA MANGUERA DE SUMINISTRO (FT)	5. NÚMERO MÁXIMO DE SECCIONES	6. RANGO DE PRESIÓN (PSIG AIRE)
Portátil o Estacionario Compresor	04-342-25 (25ft) 04-342-50 (50ft) 04-342-100 (100ft)	NV2016 Válvulas de Control de Flujo Dispositivo con Conecto Schrader	25	1	28-30
			50	1	30-32
			100	2	33-35
			150	3	36-38
			200	4	40-42
			250	5	44-46
		300	6	48-50	
		4000-01 Tubo de Aire Frio con Conecto Schrader	25	1	60-65
			50	1	60-65
			100	2	65-70
			150	3	70-75
			200	4	75-80
			250	5	80-85
		300	6	85-90	
		4000-20 Tubo de Aire Caliente con Conecto Schrader	25	1	70-75
			50	1	70-75
			100	2	75-80
			150	3	80-85
			200	4	85-90
			250	5	90-95
		300	6	95-100	
		03-500 C40 Dispositivo de control climático con Conecto Schrader	25	1	60-80
			50	1	65-85
			100	2	70-95
150	3		75-95		
200	4		80-100		
250	5		85-100		
300	6	95-100			



### ADVERTENCIA

Si no se proporciona la presión de aire mínima requerida en el punto de conexión para la longitud de la manguera de suministro de aire, puede dar como resultado la inhalación de contaminantes ya que la presión en el casco podría convertirse en negativa debido al flujo máximo de inhalación cuando se trabaja a tasas de trabajo muy altas.

## CONFIGURACIÓN Y CUIDADO DEL RESPIRADOR

### LENTES INTERNOS

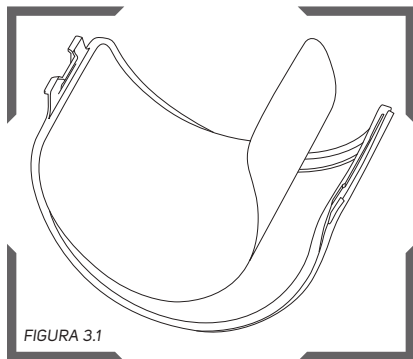

Coloque los lentes RPB® internos (NV3-722) hacia la izquierda del marco de los lentes internos (NV3-723) y trabajelo redondeándolo en el marco y finalmente colóquelo en su lugar a la derecha.

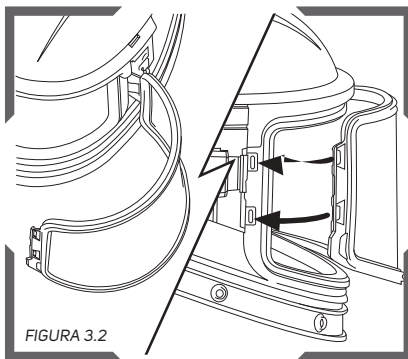

Asegure los pasadores del marco de los lentes internos en el montaje del sujetador del visor haciendo rodar el marco alrededor del sello de los lentes internos y asegurándolo en los sujetadores en el montaje de la junta del visor.

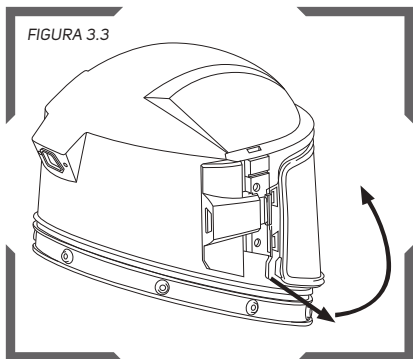

Para retirar el marco de los lentes internos hale desde el montaje de la junta del visor rodándolo alrededor y luego dislocando los pasadores de ubicación del montaje del sujetador del visor.

### LENTES EXTRAÍBLES Y EXTERNOS

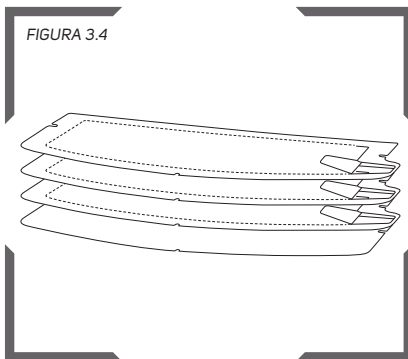

Coloque 3 lentes extraíbles (N3-725) y una lente externa (N3-724) encima de cada una y asegúrese de que las lengüetas estén dobladas de la misma forma.

## CONFIGURACIÓN Y CUIDADO DEL RESPIRADOR CONTINUACIÓN

### LENTES EXTRAÍBLES Y EXTERNOS CONTINUACIÓN

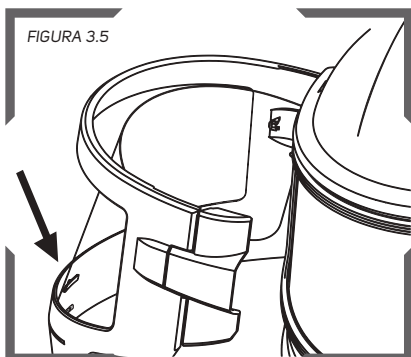

Coloque los lentes en el localizador de lentes en el centro del visor (N3-726).

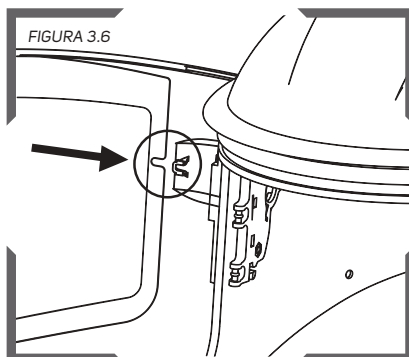

Deslice los lentes por debajo de los localizadores de lentes que están colocados a los lados del visor.

### CONEXIÓN DEL SUMINISTRO DE AIRE

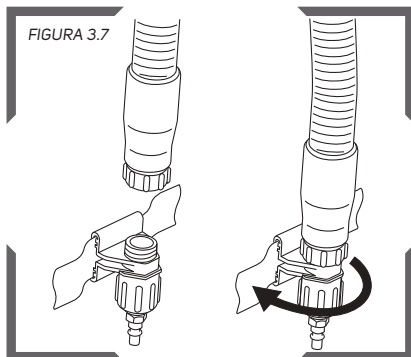

Enrosque la turca suelta del tubo de respiración NV2021B en el dispositivo de control de flujo (O3-101). Atornille la turca de ejecución en el sentido de las manecillas del reloj hasta que estén apretadas.

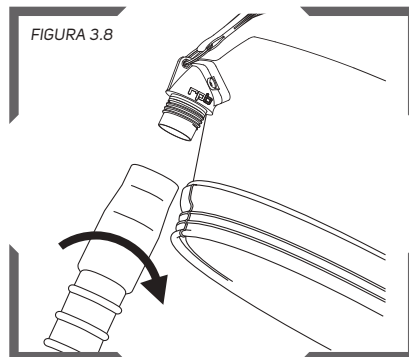

Conecte el tubo de respiración NV2021B al casco. Este extremo tiene una etiqueta que dice: "coloque este extremo en el casco". Gire en sentido contrario a las manecillas del reloj hasta que ajuste.



## ADVERTENCIA

El respirador de aire suministrado NOVA 3<sup>®</sup> debe suministrarse con aire respirable que cumpla con los requisitos de CGA G-7.1 Grado D o mejor calidad y cumple con OSHA u otros requisitos del cuerpo directivo.

FIGURA 3.9

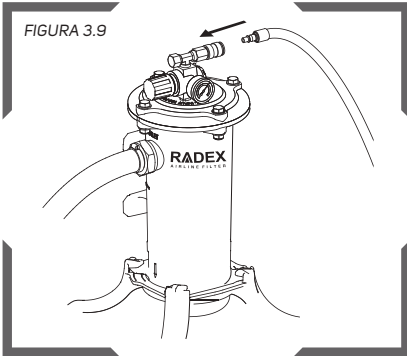

Conectar la manguera de suministro de aire respirable para el punto de unión (04-900 Radex<sup>®</sup> Filtro aerolínea) se muestra.

FIGURA 3.10

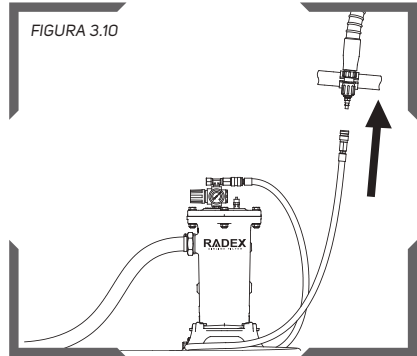

Ahora conectar la manguera de suministro de aire de respiración al dispositivo de control de flujo. El aire debe estar ahora fluyendo a través del respirador.

Verifique que la presión de aire en el punto de unión esté dentro del rango especificado en la columna 5 de la Tabla de Presión de Aire Respirable en la página 13 para la longitud y la cantidad de secciones de la manguera. Asegúrese de que el aire fluya a través de su respirador cuando esté ajustando la presión de aire.

## CONFIGURACIÓN Y CUIDADO DEL RESPIRADOR CONTINUACIÓN

### INSPECCIÓN, MANTENIMIENTO Y LIMPIEZA

#### Lentes y Juntas de Lentes

Revise la Junta Interna de la Lente (NV3-721) y la Montura Interna de la Lente (NV3-723) para detectar grietas, roturas o desgaste. Reemplace cualquier pieza dañada o gastada inmediatamente con piezas originales RPB®. La Junta Interna y la Montura Interna de la Lente se pueden limpiar con agua tibia y un detergente suave, luego enjuagar y secar al aire.

#### Montaje del Tubo de Respiración

Inspeccione el Tubo de Respiración NV2021B para verificar si tiene fisuras o desgaste excesivo. Verifique que los accesorios estén asegurados en el tubo y no estén permitiendo algún escape de aire. Reemplace el tubo tan pronto como se hagan evidentes signos de daño o desgaste excesivo. No elimine la espuma que está dentro del Tubo de Respiración ya que reduce el nivel de ruido del aire entrante. El Tubo de Respiración exterior puede limpiarse con agua tibia y un detergente suave, luego debe enjuagarse y secarse al aire. No haga correr agua a través del Tubo de Respiración.

#### Línea de Aire Respirable

La manguera de suministro de aire debe inspeccionarse para detectar cortes, fisuras, ampollas y signos de abrasión. Asegúrese de que los accesorios estén firmemente acoplados en la manguera y que el aire no pueda escapar. Asegúrese de que la manguera no haya sido aplastada ni doblada. Reemplace la manguera inmediatamente si hay signos de daño. No haga correr agua por el interior de la manguera. Limpie los Acoplamientos de Desconexión Rápida con una pistola de aire comprimido para eliminar cualquier medio o suciedad que pueda atascar el acoplador.

#### Helmet and Lining

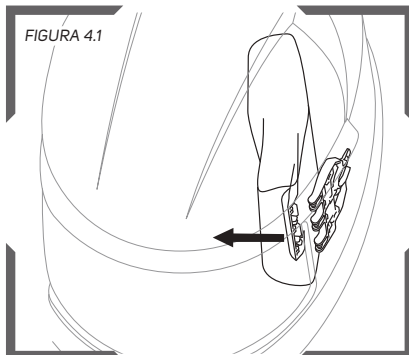

El relleno lateral se monta en una junta y se puede retirar halándola del casco.

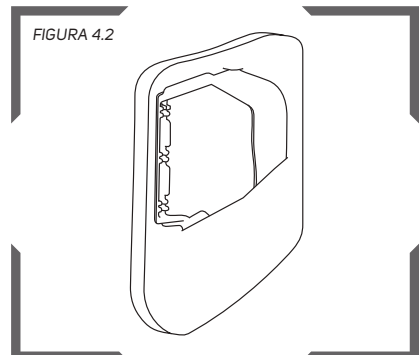

Las cubiertas se pueden retirar del relleno y lavarse en una lavadora convencional o con detergente ligero y agua.



FIGURA 4.3

Retire el relleno trasero.

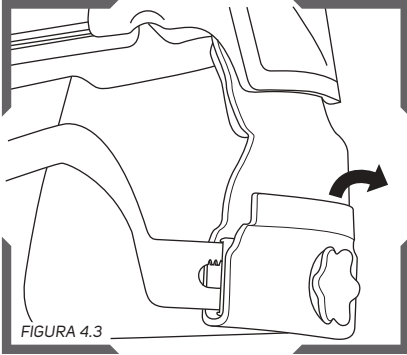

FIGURA 4.4

Retire el relleno de la revestida de la misma, el relleno se puede lavar o desechar. El relleno se asegura con sujetadores.

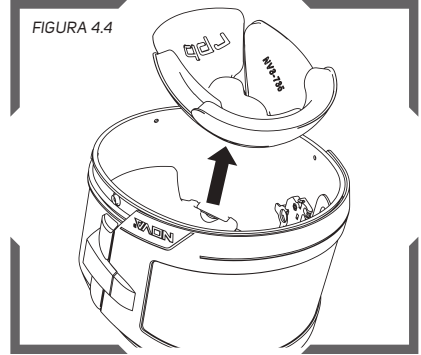

FIGURA 4.5

Para retirar la revestida primeramente retire 4 sujetadores (a) y entonces hale. Para lavar enjuague primero en detergente ligero y agua o utilice una lavadora convencional. No limpie con productos químicos volátiles.

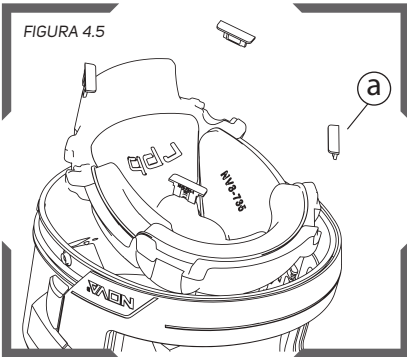

FIGURA 4.6

El interior del casco se puede limpiar con detergente líquido.

## CONFIGURACIÓN Y CUIDADO DEL RESPIRADOR CONTINUACIÓN

### VISOR ASSEMBLY REMOVAL FOR REPLACEMENT

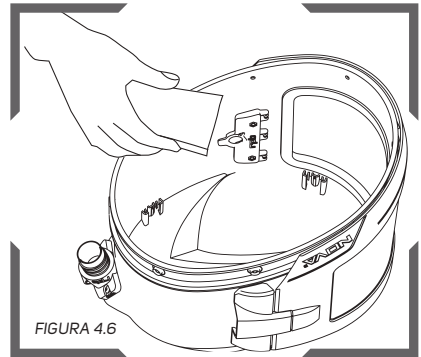
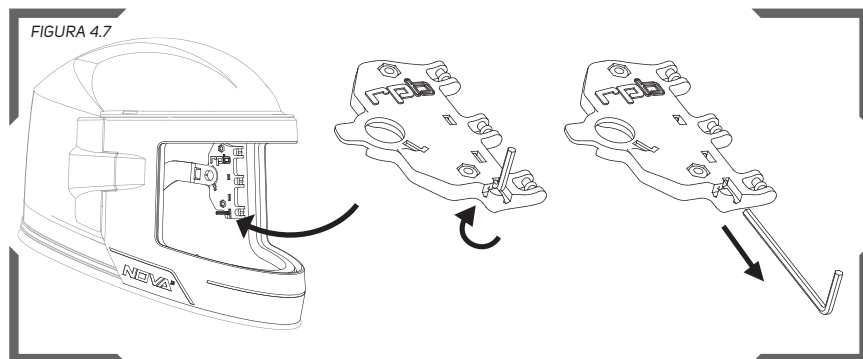

Hay una llave Allen en el conector de relleno. Gire la llave Allen hacia afuera del sujetador y luego hale hacia abajo para retirar

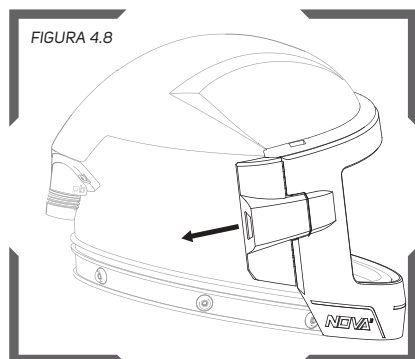

Para retirar el visor retire el cierre de la junta, deshaga el cierre de la junta (NV3-727-2) y deslice hacia atrás, esto mostrará el pasador de la junta para retirar el visor.

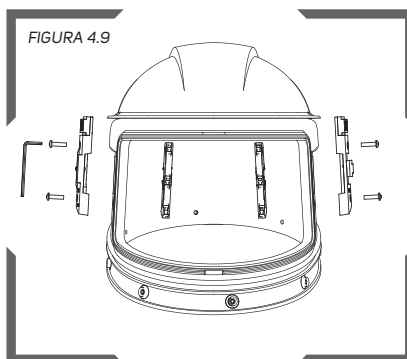

El montaje de la junta (NV3-727) y del sujetador (NV3-728) puede retirarse utilizando la llave Allen.

## PONERSE Y QUITARSE EL RESPIRADOR



### ADVERTENCIA

**Siempre ponerse y quitar el casco mientras fuera del área de trabajo, manteniendo el interior del casco limpio y libre de contaminantes. Si se pone o quita el casco en el área de trabajo, o no lo comprueba si hay contaminantes antes ponerse, podría estar expuesto a materiales peligrosos y los contaminantes podrían función del respirador.**

### PONERSE EL CASCO

Una vez que se hayan hecho los ajustes, usted está listo para utilizar su dispositivo de aire suministrado NOVA 3®. Primeramente compruebe dentro del casco para asegurarse de que esté libre de polvo, suciedad o agentes contaminantes. Siempre use el casco con el aire fluyendo hacia el respirador.

FIGURA 5.1

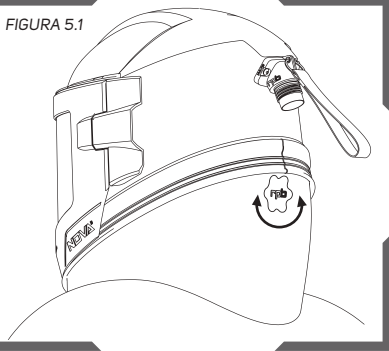

Ajuste el tamaño del relleno del dispositivo girando la manija del trinquete ubicado debajo de abrazadera de la capote en la parte trasera del relleno del dispositivo.

FIGURA 5.2

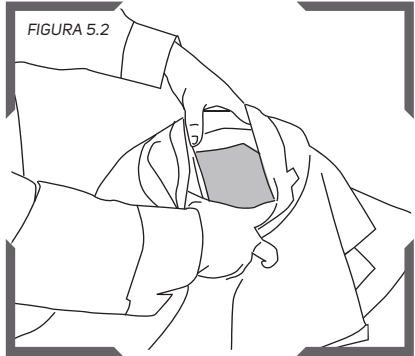

Envuelva nuevamente la capota, abra la pechera interior y coloque sus dedos sobre ella y el lateral del casco aproximadamente a la altura de los oídos. Levante el casco y colóquelo en su cabeza. Asegúrese de que el aire esté fluyendo hacia el dispositivo antes de utilizarlo.

## DONNING AND DOFFING CONTINUED

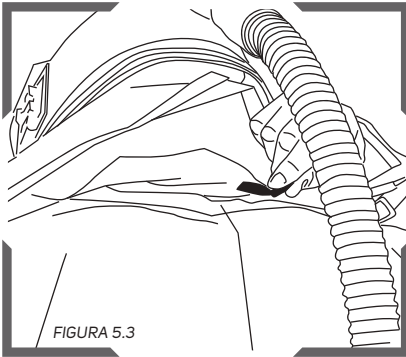

Tire del Babero Interno alrededor de su cuello y mediante el cordón elástico asegúrese de lograr un ajuste ceñido. Esto ayuda a proporcionar una barrera para los contaminantes transportados por el aire.

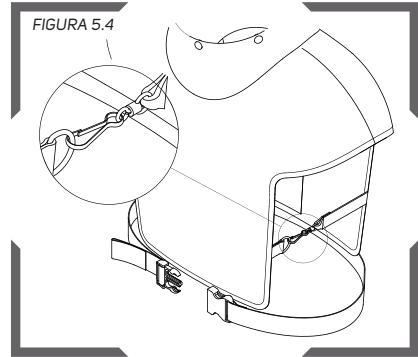

Ajuste la capota del dispositivo alrededor de su cuerpo y ajuste los broches de presión a cada lado de la misma.

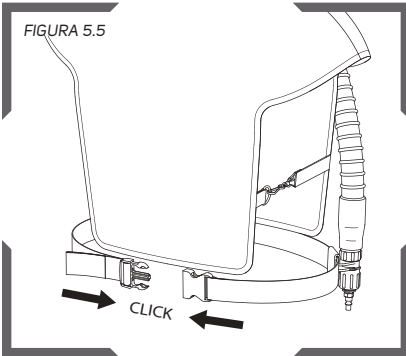

Ajuste la correa NV2022 a nivel de su cintura o caderas y ajústela a su confort. Mueva el dispositivo de control de flujo lejos de la columna vertebral.

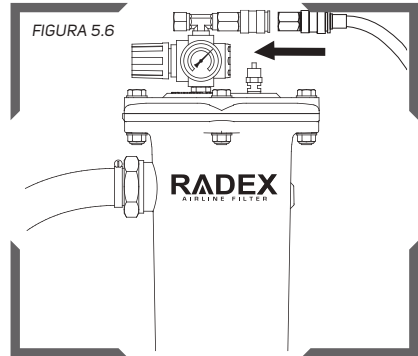

Compruebe nuevamente la presión de aire y ajuste en caso de ser necesario. Con el flujo de aire hacia su dispositivo ya usted está listo para entrar en el área de trabajo.

### QUITARSE EL CASCO

Cuando haya terminado de trabajar, mantenga el respirador encendido con el aire que fluye en el casco hasta que haya dejado el área contaminada. Dependiendo de los contaminantes, puede ser aconsejable limpiar el exterior del casco y las prendas de trabajo antes de quitar el respirador. Un programa de limpieza en el lugar de trabajo puede ser necesario.

## ALMACENAMIENTO

Antes de guardar el respirador, limpie la unidad siguiendo las instrucciones de limpieza de este manual de instrucciones. Asegúrese de que esté limpio, tanto por dentro como por fuera. No meta la capa en el casco si no se ha limpiada minuciosamente. Antes de guardar el respirador por un período prolongado, limpie la unidad siguiendo las instrucciones de limpieza en este manual de instrucciones. Se recomienda guardar el respirador en un contenedor o bolsa de almacenamiento. Almacenar en un lugar seco y fresco entre -10°C a 45°C (14°F a 113°F) <90%RH.

After use:

FIGURA 6.1

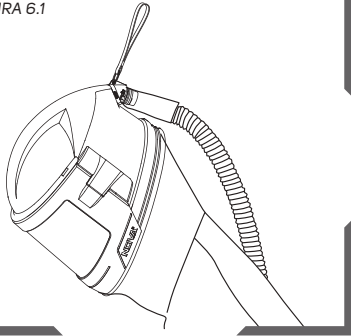

Long term storage:

FIGURA 6.2



## PARTES Y ACCESORIOS

FIGURA 7.1

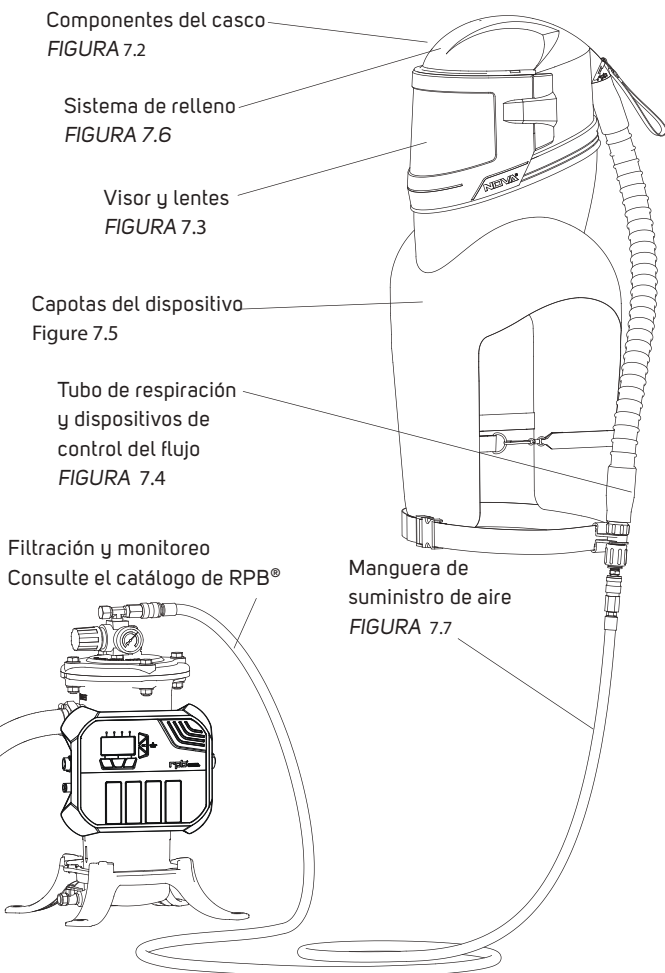

### **⚠ ADVERTENCIA**

Utilice sólo piezas de repuesto RPB<sup>®</sup> exactas y auténticas (marcadas con el logotipo RPB<sup>®</sup> y el número de pieza) y sólo en la configuración especificada. El uso de equipo incompleto o inadecuado, incluyendo el uso de piezas falsificadas o no RPB<sup>®</sup>, puede resultar en una protección inadecuada y anulará la aprobación del NIOSH de todo el conjunto del respirador.

## COMPONENTES DEL CASCO

FIGURA 7.2

Todos los equipos contienen tornillos y tuercas para cuando sea necesario.

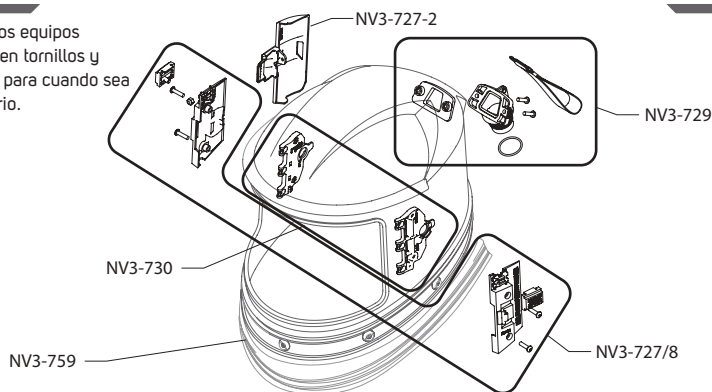

NV3-727-2 Cierre de la junta del visor

NV3-727/8 Equipo de montaje del soporte del visor, que incluye: montaje del soporte, montaje de la junta, cubiertas

NV3-729 Equipo de la entrada de aire, que incluye: entrada de aire, junta toroidal, placa trasera, correa para colgar

NV3-730 Conectores de relleno (de izquierda y derecha)

NV3-759 Banda recubridora de la capota

## VISOR Y LENTES

FIGURA 7.3

Todos los kits contienen tornillos y tuercas cuando sea necesario.

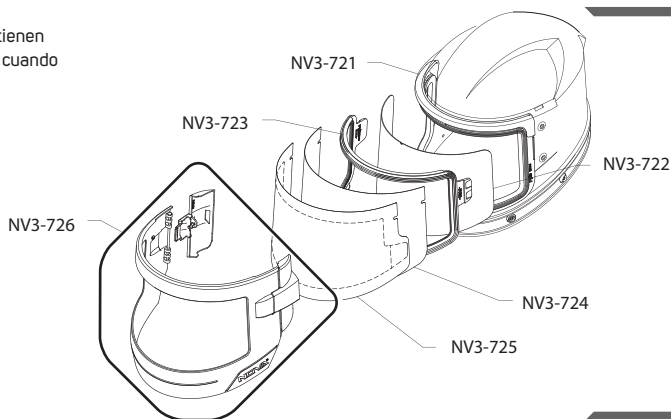

NV3-721 Empaque internot

NV3-722 Paquete de lentes internos de 10

NV3-723 Marco de lentes internos de 50

NV3-724 Paquete de lentes externos de 50

NV3-725 Paquete de lentes extraíbles de 50

NV3-726 Equipo del visor, que incluye: visor con pasador de junta y sujetador, cierre de la junta

## PARTES Y ACCESORIOS CONTINUACIÓN

### TUBO DE RESPIRACIÓN Y DISPOSITIVO DE CONTROL DE FLUJO FIGURA 7.4

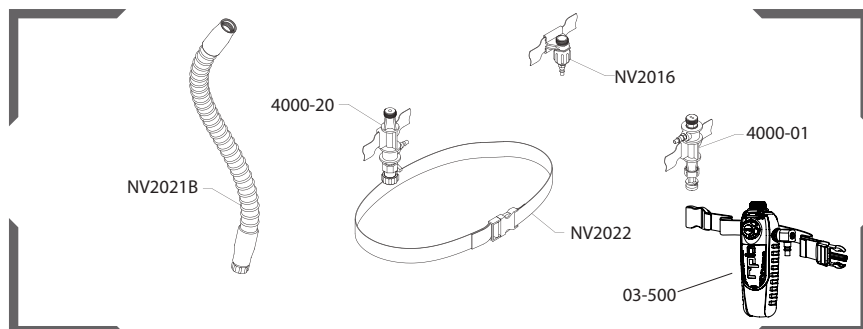

NV2021B Tubo de respiración (gris oscuro)

NV2022 Correa

NV2016 Válvula de flujo constante

4000-01 Tubo de Aire Frío - Incluye: Tubo de Aire Frío, Correa

4000-20 Tubo de Aire Caliente- Incluye: Tubo de Aire Caliente, Correa

03-500 C40 Dispositivo de Control climático - Incluye: C40, Correa

### CAPOTA DEL DISPOSITIVO

FIGURA 7.5

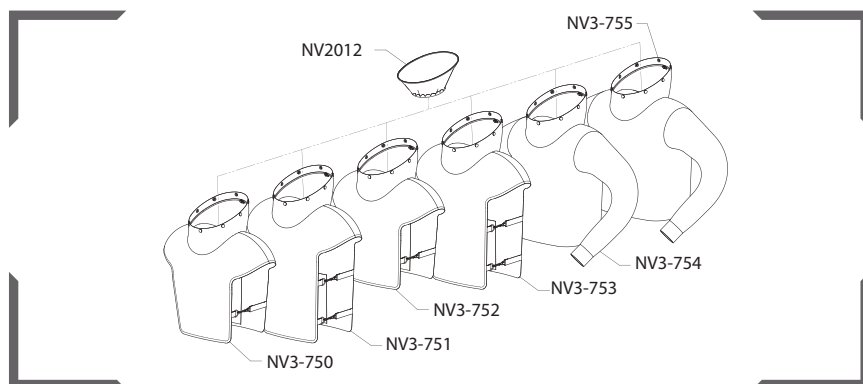

NV3-750 28" Capota de nylon

NV3-751 38" Capota de nylon

NV3-752 28" Capota de cuero

NV3-753 38" Capota de cuero

NV3-754 Chaqueta de seguridad - tamaño XL

NV3-755 Chaqueta de seguridad - tamaño XXL

NV2012 Pechera interna

## SISTEMA DE RELLENO

FIGURA 7.6

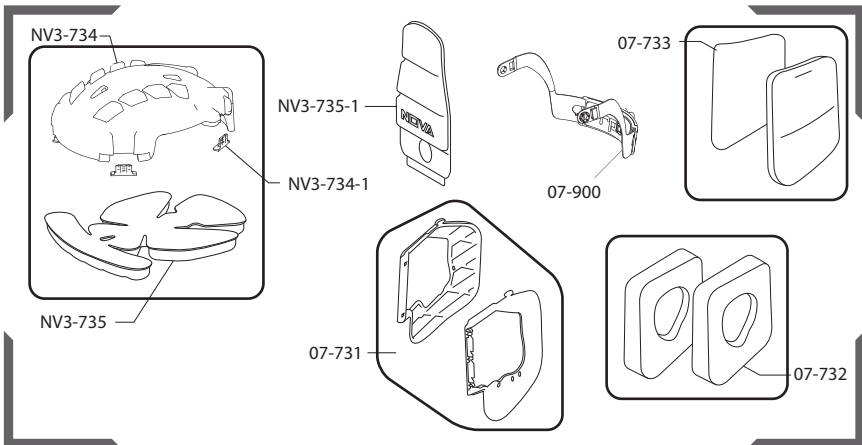





- NV3-731 Marcos de relleno lateral (a la derecha e izquierda)
- NV3-732-XXX Paquete de rellenos de espuma lateral para 5 pares (A10 delgados - A15 medios - A20 gruesos) \*\*
- NV3-733 Cubiertas de relleno laterales, 5 parejas
- NV3-734 Equipo de revestadura que incluye: revestadura, relleno de espuma para revestadura, presadores para la revestadura x4
- NV3-734-1 Paquete de 4 presadores para la revestadura
- NV3-735 Relleno para la revestadura
- NV3-735-1 Cojín para el cuello
- 07-900 Soporte ajustable para la cabeza

\*\* Nota que el A10 es para tamaños mayores de la cabeza y el A20 es para tamaños menores.

## PARTES Y ACCESORIOS CONTINUACIÓN

### MANGUERAS DE SUMINISTRO DE AIRE

FIGURA 7.7

SERIE	1. ACOPLADORES	2. TAPONES	3. ENSAMBLAJES DE MANGUERA DE AIRE SUMINISTRADO
Desconexión Rápida RPB <sup>®</sup>	NV2025 1/4" FM NPT 		NV2028 RPB 25ft NV2029 RPB 50ft NV2027 RPB 100ft
RPB <sup>®</sup> RZ Conexión Rápida	03-052-CB-RZ 	03-052-PB-RZ 03-052-PM-RZ 03-052-PMS-RZ 	04-352-25 RZ 25ft 04-352-50 RZ 50ft 04-352-100 RZ 100ft
Schrader Cerradura de la torcedura	03-042-CF 1/4" FM NPT 	03-042-PM 1/4" M NPT 03-042-PMS 1/4" M NPT 	04-342-25 Schrader 25ft 04-342-50 Schrader 50ft 04-342-100 Schrader 100ft

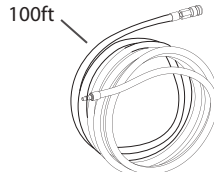
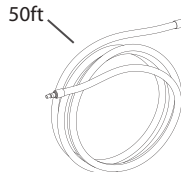
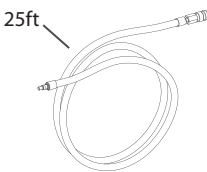

## **GARANTÍA LIMITADA**

RPB® garantiza que sus Productos estarán libres de defectos en materiales y mano de obra durante un (1) año, sujeto a los términos de esta garantía limitada. Los Productos se venden solo para uso comercial y no aplican garantías del consumidor a los Productos. Esta garantía limitada es para el beneficio del comprador original del Producto y no puede transferirse ni asignarse. Esta es la única y exclusiva garantía brindada por RPB®, y **TODAS LAS CONDICIONES Y GARANTÍAS IMPLÍCITAS (INCLUIDAS LAS GARANTÍAS DE COMERCIALIZACIÓN O IDONEIDAD PARA UN PROPÓSITO DETERMINADO) ESTÁN EXCLUIDAS Y NO SE OTORGAN EN LA COBERTURA DE LA GARANTÍA.** La cobertura de la garantía limitada de RPB® no aplica a los daños resultantes de un accidente, al uso incorrecto o indebido de los Productos, al desgaste o rotura como resultado del uso normal de los Productos o a la falta de mantenimiento adecuado de los Productos.

La cobertura de la garantía limitada de RPB® comienza a correr desde la fecha original de compra de los Productos, y aplica solo a defectos garantizados que se manifiesten por primera vez y se notifiquen a RPB® dentro del período de garantía. RPB® se reserva el derecho de determinar a su razonable satisfacción, si cualquier defecto reclamado está cubierto por esta garantía limitada.

Si se produce un defecto bajo garantía, RPB® reparará o reemplazará el Producto defectuoso (o un componente del Producto), a su exclusivo criterio. Este remedio de “reparación o reemplazo” es la única y exclusiva solución bajo esta garantía limitada, y en ningún caso la responsabilidad de RPB® bajo esta garantía limitada excederá el precio de compra original de los Productos (o el componente si es el caso). RPB® no tiene responsabilidad por daños incidentales o consecuentes, incluida la pérdida de uso, mantenimiento y otros costos, y **TODOS LOS DAÑOS INCIDENTALES Y CONSECUENCIALES ESTÁN RECHAZADOS Y EXCLUIDOS** de esta garantía limitada. Póngase en contacto con RPB® para obtener el servicio de garantía. Se debe proporcionar un comprobante de compra para obtener el servicio de garantía. Todos los costos por devolución de los Productos a RPB® para el servicio de garantía deben ser pagados por el comprador.

RPB® se reserva el derecho de mejorar sus Productos a través de cambios en el diseño o materiales, sin estar obligados con compradores de productos previamente fabricados.

## **RESPONSABILIDAD**

RPB® Safety no puede aceptar ninguna responsabilidad de ninguna naturaleza que surja directa o indirectamente del uso o mal uso de los productos de RPB® Safety, incluyendo los usos para los cuales no fueron diseñados estos productos. RPB® Safety no es responsable por daño, pérdida o gasto resultante de la falta de asesoramiento o información o de la prestación de asesoramiento o información incorrecta, ya sea o no, debida a la negligencia de RPB® Safety o de sus empleados, agentes o subcontratistas.

## FRANÇAIS

Reportez-vous aux numéros de page du manuel d'instructions en Espanol NOVA 3® pour obtenir des images et des schémas.

## EXPLICATION DES MOTS ET SYMBOLES DE SIGNALISATION

Les mots et les symboles de sécurité suivants sont utilisés dans ce manuel et sur l'étiquetage du produit :

### **AVERTISSEMENT**

**AVERTISSEMENT** indique une situation dangereuse qui, si elle n'est pas évitée, pourrait engendrer des blessures graves ou la mort.

### **DANGER**

**DANGER** indique une situation dangereuse qui, si elle n'est pas évitée, engendrera des blessures graves ou la mort.



#### **Veillez lire le manuel d'utilisation.**

Des copies supplémentaires des manuels RPB® sont disponibles sur [rpbsafety.com](http://rpbsafety.com).

**RPB® Safety LLC est une entreprise certifiée ISO9001.**

## INTRODUCTION

Le NOVA 3® de RPB® est un respirateur de pointe conçu pour des projections abrasives et d'autres applications industrielles. En complément, la fixation L4™ light éclaire la zone de travail et le système de communication NOVA TALK™ intégré dans le casque permet de communiquer par radio en gardant les mains libres. Le NOVA 3® peut vous aider à augmenter la productivité avec son système avancé de lunettes jetables et d'autres fonctions innovantes. Le NOVA 3® est un appareil respiratoire à adduction d'air comprimé homologué EN 14594 (AS/NZS 1716) - lorsqu'il est utilisé avec la conduite d'air respirable et un dispositif de régulation du débit RPB®. Il fournit une protection respiratoire pendant des projections abrasives.

Ce produit doit toujours être inspecté et entretenu conformément à ce manuel d'utilisation.

Voir PROTECTION FOURNIE ET RESTRICTIONS (page 31) pour plus d'informations.

### **RPB® SAFETY - GLOBAL HEADQUARTERS**

2807 Samoset Rd, Royal Oak, MI 48073, USA.

T: 1-866-494-4599 F: 1-866-494-4509 E: [sales.us@rpbsafety.com](mailto:sales.us@rpbsafety.com) **rpbsafety.com**

### **RPB® SAFETY - APAC**

1 Ivan Jamieson Place, Christchurch Airport, Christchurch 8053 New Zealand.

T: +64-3-357-1761 F: +64-3-357-1763 E: [sales.nz@rpbsafety.com](mailto:sales.nz@rpbsafety.com) **rpbsafety.com**

### **RPB® SAFETY - EMEA**

Unit 2, Teardrop Industrial Park, London Road, Swanley, BR8 8TS, United Kingdom

T: +44-800-689-5031 E: [sales@rpbsafety.co.uk](mailto:sales@rpbsafety.co.uk) **rpbsafety.com**

Copyright ©2018 RPB Safety, LLC. Tous droits réservés. Tout le contenu de ce site internet est protégé par la loi sur les droits d'auteur des États-Unis et ne peut être reproduit, distribué, transmis, affiché, publié ou diffusé sans l'autorisation écrite préalable de RPB Safety, LLC. Il vous est interdit d'altérer ou de retirer les marques déposées, les droits d'auteur ou mentions de propriété des copies du contenu.

Toutes les marques déposées, marques de services et les logos utilisés dans cette publication, enregistrés ou non-enregistrés, sont les marques déposées, les marques de services ou les logos de leurs propriétaires respectifs. Tous les droits de propriété intellectuelle RPB contenus dans cette publication, y compris les droits d'auteur, marques déposées, marques de services, secrets industriels et brevets sont réservés. La propriété intellectuelle RPB désigne tout(e) brevet, objet breveté, application brevetée, conception, conception industrielle, droit d'auteur, logiciel, code source, droit de base de données, droit moral, invention, technique, donnée technique, secret industriel, savoir-faire, marque, marque déposée, nom commercial, slogan, logo et tout autre droit commun et droit de propriété, enregistré ou non-enregistré dans quelque pays que ce soit, appartenant à, développé en intégralité ou en partie par, ou agréé par RPB Safety, LLC.

Pour de l'assistance technique, contactez notre service client au 1-866-494-4599 ou par e-mail : [customerservice@rpbsafety.com](mailto:customerservice@rpbsafety.com)

Formulaire n° : 7.20.525

Rév : 10

## INFORMATIONS DE SÉCURITÉ IMPORTANTES

### **AVERTISSEMENT**

La sélection, l'installation, l'utilisation ou l'entretien inapproprié de ce produit peut engendrer des blessures ;

des maladies pulmonaires différées menaçant le pronostic vital, des maladies de la peau ou des yeux ; ou la mort. Ce produit a été conçu pour une utilisation professionnelle, conformément aux normes et réglementations applicables à votre localité, secteur et activité (voir Responsabilités de l'employeur, page 34). Il est recommandé de bien connaître les normes et les réglementations associées à l'utilisation de cet équipement de protection, même si elles ne vous concernent pas directement. Si vous êtes un travailleur indépendant ou si l'appareil est utilisé dans un cadre non-professionnel, veuillez vous référer aux Responsabilités de l'employeur et aux Instructions de sécurité pour l'utilisateur du produit. Rendez-vous sur [rpbsafety.com/important-safety-information/](http://rpbsafety.com/important-safety-information/) où vous trouverez des liens utiles vers les normes NIOSH et d'autres contenus.

**Employeurs :** Veuillez lire ce manuel et les instructions du dispositif d'approvisionnement en air et assumer les Responsabilités de l'employeur (page 34).

**Utilisateurs du produit :** Veuillez lire ce manuel et les instructions du dispositif d'approvisionnement en air et suivre les Instructions de sécurité pour l'utilisateur du produit (page 36).

## PROTECTION FOURNIE ET RESTRICTIONS

### RESPIRATION

Le NOVA 3® de RPB® est approuvé dans les catégories suivantes :

# RPB® NOVA 3®

## Adduction d'air

Le respirateur NOVA 3® de RPB® est un respirateur à adduction d'air homologué NIOSH avec un Facteur nominal de protection de 1000 lorsqu'il est correctement ajusté et utilisé avec tous les composants requis, incluant l'assemblage du tube respiratoire, la vanne de régulation à débit constant et la conduite d'air respirable RPB®. Dans cette configuration, il réduit considérablement, mais n'élimine pas complètement, la respiration de contaminants par le porteur du respirateur. Utilisez-le avec un filtre pour conduite d'air, comme le filtre aérien RADEX® O4-900 de RPB®. La protection spécifique dépend de la configuration du filtre (voir le manuel d'utilisation du RADEX® de RPB®). Le dispositif de régulation du débit approuvé pour ce respirateur est la vanne de régulation de débit, tube d'air froid, tube d'air chaud, et dispositif de contrôle climatique C40™.

## DANGERS ET RESTRICTIONS

Le respirateur Nova 3® de RPB® NE DOIT PAS ÊTRE UTILISÉ dans les cas suivants :

- Dans des atmosphères présentant un danger immédiat pour la vie ou la santé.
- Lorsque le porteur ne peut pas s'échapper sans l'aide du respirateur.
- Dans des atmosphères contenant moins de 19,5% d'oxygène.
- En tant que protection contre des gaz dangereux (ex : monoxyde de carbone).
- Lorsque les niveaux de contaminants dépassent les réglementations ou les recommandations.
- Lorsque les niveaux ou les concentrations des contaminants sont inconnus.
- Dans une zone mal ventilée.
- Lorsque la température est en-dehors de la plage de -10°C à +60°C (14°F à 140°F).
- Une atmosphère inflammable ou explosive est présente lorsqu'il est utilisé avec des systèmes comportant des pièces dépourvues de sécurité intrinsèque, 09-502 L4™ Light, 09-903 NOVA TALK™.

## LE VISAGE ET LES YEUX :

- Le respirateur NOVA 3® avec lunette interne répond aux exigences de la norme ANSI/ISEA Z87.1 et a été conçu pour des opérations de projection d'abrasifs, de ponçage et d'autres applications industrielles.
- Le NOVA 3® n'a pas été conçu ou testé pour fournir une protection contre les métaux fondus ou les liquides corrosifs.
- **Remarque :** Le port de lunettes de sécurité pourrait être requis en fonction de l'analyse du risque de la tâche. Le NOVA 3® ne protège pas d'un éventuel transfert d'impact sur les lunettes portées en-dessous de la visière. Il n'assure pas une protection complète des yeux et du visage contre des impacts et des pénétrations sévères et ne remplace pas des pratiques de sécurité et des contrôles techniques appropriés.

## LA TÊTE:

- Le NOVA 3® répond aux exigences de la norme ANSI/ISEA Z89.1 Type 1C de protection physique de la tête en tant que casque de sécurité. Le casque a été conçu pour fournir une protection limitée de la tête en réduisant la force de chute des objets percutant le haut de la tête. Veillez à ce que le casque soit mis en place de façon à s'adapter convenablement à l'utilisateur, en ajustant le harnais de tête et les rembourrages latéraux.

### **PROTECTION AUDITIVE:**

- Une protection auditive doit être portée et correctement ajustée lorsque les niveaux sonores dépassent les niveaux d'exposition autorisés par OSHA.

## **SCHÉMA DES COMPOSANTS RESPIRATOIRES - SAR**

### *IMAGE 1.1 À LA PAGE 6*

Le respirateur à adduction d'air NOVA 3® de RPB® est constitué de 3 composants principaux. Ces 3 composants doivent tous être présents et assemblés correctement afin de constituer un respirateur complet homologué NIOSH.

1. ASSEMBLAGE DU CASQUE DU RESPIRATEUR
2. ASSEMBLAGE DU TUBE RESPIRATOIRE ET DU DISPOSITIF DE RÉGULATION DU DÉBIT
3. CONDUITE D'AIR RESPIRABLE

### **AVERTISSEMENTS ET RESTRICTIONS**

- A. Ne pas utiliser dans des atmosphères contenant moins de 19,5% d'oxygène.
- B. Ne pas utiliser dans des atmosphères présentant un danger immédiat pour la vie ou la santé.
- C. Ne pas dépasser les concentrations maximales d'emploi fixées par les normes réglementaires.
- D. L'appareil à adduction d'air ne peut être utilisé que lorsque l'appareil est alimenté avec de l'air respirable conforme aux exigences de CGA G-7.1 Grade D ou de qualité supérieure.
- E. Utiliser uniquement les plages de pression et les longueurs de tuyaux spécifiées dans le manuel d'instruction.
- J. Ne pas utiliser ni entretenir ce produit correctement pourrait causer des blessures ou entraîner la mort.
- M. Tous les appareils approuvés devront être sélectionnés, ajustés, utilisés et entretenus conformément aux réglementations du gouvernement local et à toutes autres réglementations applicables.
- N. Ne jamais remplacer, modifier, et/ou omettre de pièces. Utiliser uniquement les pièces de rechange exactes selon la configuration spécifiée par le fabricant.
- O. Consulter le manuel d'utilisation et/ou d'entretien pour obtenir des informations sur l'utilisation et l'entretien de ces respirateurs.
- S. Des instructions d'utilisation spéciales ou critiques et/ou des restrictions d'utilisation spécifiques s'appliquent. Consulter la page 40-41 (Tableau de pression de l'air respirable) avant de le revêtir.

## SOURCE D'AIR, RACCORDS ET PRESSION

### SOURCE D'AIR

#### Adduction d'air

Localisez la source d'air dans un environnement d'air propre, utilisez systématiquement un filtre sur l'entrée de votre source d'air. Veillez à ce que la source d'air soit située dans un endroit où aucun véhicule, chariot élévateur ou autre machine ne fonctionne à proximité de votre entrée d'air, car cela entraînerait l'aspiration de monoxyde de carbone dans votre approvisionnement d'air. Utilisez systématiquement des refroidisseurs intermédiaires / séchoirs appropriés avec des filtres et des alarmes de détection de monoxyde de carbone, afin de garantir un approvisionnement constant en air respirable propre. Un filtre aérien Radex<sup>®</sup> (04-900) et un détecteur de gaz GX4<sup>®</sup> (08-400) sont recommandés. Des échantillons d'air devraient être prélevés régulièrement afin de s'assurer qu'il corresponde aux exigences des normes Grade D.

### QUALITÉ DE L'AIR

Ce respirateur doit être constamment alimenté avec de l'air respirable propre. L'air respirable approvisionné doit au minimum être conforme aux exigences Air gazeux de type 1 décrit dans les spécifications de produits de la Compressed Gas Association G-7.1 (classe D ou supérieure) et spécifié dans la loi fédérale 42 CFR 84, sous-parties J.84.141 (b) et 29 CFR 1910.134 (i) L'NOVA 3<sup>®</sup> de RPB<sup>®</sup> ne purifie pas l'air et ne filtre pas les contaminants. Un détecteur de monoxyde de carbone doit être constamment utilisé.

**⚠ DANGER** Ne connectez pas le tuyau d'air du respirateur à du nitrogène, des gaz toxiques, des gaz inertes ou d'autres sources d'air non-respirables. Vérifiez la source d'air avant d'utiliser le respirateur. Cet appareil n'est pas conçu pour une utilisation avec des systèmes d'approvisionnement d'air mobiles, ex : des bouteilles. Un raccordement du tuyau d'air à une source d'air inadéquate pourrait causer des blessures graves ou la mort.

### RACCORDS ET TUYAUX D'ALIMENTATION EN AIR RESPIRABLE

Les tuyaux d'alimentation en air respirable et les raccords RPB<sup>®</sup> doivent être utilisés entre le point d'attache et le raccord d'air respirable du respirateur situés au niveau de la ceinture du porteur. Les sections de tuyaux doivent correspondre aux longueurs approuvées et la quantité de sections doit correspondre au nombre spécifié dans le tableau de pression de l'air respirable à la page 40-41.

### PRESSION DE L'AIR RESPIRABLE

La pression de l'air doit être constamment surveillée au point d'attache. La pression de l'air doit être relevée sur un manomètre fiable pendant que de l'air circule à travers le respirateur.

## RESPONSABILITÉS DE L'EMPLOYEUR

Vos responsabilités spécifiques peuvent varier en fonction de votre localité et de votre secteur d'activité, mais en règle générale, RPB<sup>®</sup> estime que les employeurs doivent:

#### ■ Suivre toutes les normes et réglementations applicables à leur localité, secteur et activité.

En fonction de votre localité et de votre secteur d'activité, un certain nombre de normes et de réglementations peut s'appliquer à la sélection et l'utilisation de respirateurs et autres

équipements de protection individuelle. Cela peut inclure des normes et des réglementations nationales, locales ou militaires et des normes consensuelles comme par exemple OSHA, MSHA, Centre canadien d'hygiène et de sécurité au travail, ANSI, et CSA. Il existe également des exigences spécifiques pour certains contaminants, par ex : la silice (voir [rpbsafety.com/important-safety-information/](http://rpbsafety.com/important-safety-information/) pour plus d'informations), l'amiante, les organismes pathogènes, etc. Renseignez-vous sur les exigences s'appliquant à votre localité et à votre secteur d'activité.

#### ■ **Avoir mis en place des programmes de sécurité appropriés.**

Mettez en place et suivez :

- Un programme de sécurité sur le lieu de travail.
- Un programme écrit pour la protection respiratoire en conformité avec les normes et réglementations applicables.

#### ■ **Conformément à ce qui précède,**

##### ■ **Effectuer une analyse des dangers et sélectionner l'équipement approprié pour chaque activité.** Une analyse des dangers devrait être effectuée par une personne qualifiée.

Des contrôles doivent être mis en place, comme il convient, et une personne qualifiée devrait déterminer quel type de protection respiratoire, des yeux et du visage, de la tête et auditive est approprié pour les activités et les environnements d'utilisation prévus. (Par exemple : sélectionnez un respirateur approprié pour les dangers atmosphériques spécifiques, en prenant en compte les facteurs du lieu de travail et de l'utilisateur et avec un Facteur de Protection Assigné (FPA) correspondant ou dépassant le niveau requis pour la protection de l'employé.)

Conformément aux prescriptions légales, vérifiez votre programme de sécurité sur le lieu de travail ainsi que les normes et réglementations associées aux exigences de protection pour votre secteur d'activité et votre localité, et consultez ce manuel (Protection fournie et restrictions, page 31) et le manuel du dispositif de régulation du débit pour connaître les spécifications de ces produits.

##### ■ **S'assurer que les employés sont médicalement aptes à utiliser un respirateur.**

Faites appel à un médecin qualifié ou un autre professionnel de santé agréé pour effectuer des évaluations médicales à l'aide d'un questionnaire médical ou d'un examen médical initial.

##### ■ **Former les employés à l'utilisation, l'entretien et aux limites du NOVA 3®.**

Désignez une personne qualifiée, ayant des connaissances sur le NOVA 3® de RPB® afin d'assurer la formation:

Qualifications du formateur pour le respirateur. Toute personne chargée de la formation au respirateur doit:

- a) avoir des connaissances sur l'application et l'utilisation du/des respirateur(s);
- b) avoir une connaissance pratique quant au choix du/des respirateur(s) et aux pratiques professionnelles du site;
- c) comprendre le programme respiratoire du site; et
- d) connaître les réglementations applicables.

Formez chaque utilisateur de Nova 3® à l'utilisation, l'inspection, l'entretien, au stockage,

aux ajustements, aux applications et aux restrictions de l'appareil, conformément au contenu de ce manuel d'utilisation et du manuel d'utilisation du dispositif de régulation du débit approuvé, et aux normes et exigences réglementaires. Veillez à ce que chaque utilisateur prévu lise chacun de ces manuels.

■ **Veiller à ce que l'équipement soit correctement configuré, utilisé et entretenu.**

Veillez à ce que l'équipement soit correctement configuré, inspecté, ajusté, utilisé et entretenu. Cela inclut la sélection d'une cartouche de filtre à air appropriée et, le cas échéant, l'ajustement de la teinte du filtre de soudage, selon l'application.

■ **Mesurer et surveiller les contaminants aériens dans la zone de travail.**

Mesurez et surveillez les niveaux des contaminants aériens dans la zone de travail, conformément aux réglementations applicables. Assurez-vous également que la zone de travail est bien ventilée.

■ **S'assurer que les abrasifs utilisés conviennent à de la projection d'abrasifs.**

Consultez les fiches de données de sécurité des matériaux pour connaître les avertissements et les recommandations des fabricants et vérifiez que les agents de sablage sont conformes aux réglementations / normes applicables (ex : la silice alvéolaire). Consultez la page [rpbsafety.com/important-safety-information/](http://rpbsafety.com/important-safety-information/) pour trouver des liens vers des sites qui pourront vous fournir des indications quant aux réglementations.

■ **Si vous avez des questions, veuillez contacter RPB<sup>®</sup>.**

■ Contactez le service client par:

Tél: 1-866-494-4599

E-mail: [customerservice@rpbsafety.com](mailto:customerservice@rpbsafety.com)

Internet: [rpbsafety.com](http://rpbsafety.com)

## INSTRUCTIONS DE SÉCURITÉ POUR L'UTILISATEUR DU PRODUIT

### AVANT LA PREMIÈRE UTILISATION - ÊTRE FORMÉ ET MÉDICALEMENT APTE

N'utilisez pas ce respirateur avant d'avoir lu ce manuel et le manuel d'utilisation du dispositif de régulation du débit (procurez-vous des copies supplémentaires sur [rpbsafety.com/resources](http://rpbsafety.com/resources)) et d'avoir été formé à l'utilisation, l'entretien et aux restrictions du respirateur par une personne qualifiée (désignée par votre employeur) et ayant des connaissances sur le respirateur NOVA 3<sup>®</sup> de RPB<sup>®</sup>.

Ne portez pas ce respirateur avant d'avoir passé une évaluation médicale, incluant un questionnaire médical ou un examen médical initial, effectuée par un médecin qualifié ou un autre professionnel de santé agréé.

**Allergènes :** Ce produit ne contient aucun allergène commun.

Certains matériaux pourraient causer une réaction allergique chez les personnes sensibles.

Si vous avez une allergie connue ou développez une irritation, informez votre employeur. Les irritations peuvent être causées par un nettoyage insuffisant. Suivez toutes les instructions de nettoyage et d'entretien données dans les manuels d'utilisation, pour ce produit et tous les autres produits RPB<sup>®</sup> que vous utilisez.

## **S'ASSURER QUE LE SYSTÈME EST PRÊT À L'EMPLOI**

**Assurez-vous d'avoir un système complet.** Vérifiez que vous avez bien tous les composants requis pour utiliser le NOVA 3® en tant que respirateur complet approuvé :

- Assemblage du casque du respirateur (NOVA 3®)
- Assemblage du tube respiratoire
- Dispositif de régulation du débit (Vanne de régulation de débit, tube d'air froid, tube d'air chaud, Dispositif de contrôle climatique C40™)
- Conduite d'air respirable (Adduction d'air)

*Voir le schéma des composants du respirateur (page 33) :* Le NOVA 3® de RPB® est uniquement approuvé pour une utilisation avec Vanne de régulation de débit, tube d'air froid, tube d'air chaud, Dispositif de contrôle climatique C40™ de RPB®. Utilisez uniquement des pièces et des composants authentiques de la marque RPB® faisant partie de l'assemblage du respirateur approuvé. L'utilisation d'équipements incomplets ou inappropriés, y compris l'utilisation de faux ou de pièces autres que celles de RPB®, peut induire une protection inadéquate et annuler l'approbation du respirateur entier. Ne pas modifier ou altérer des pièces du produit.

**Inspectez** quotidiennement tous les composants, afin de détecter des signes de détérioration ou d'usure et de fissure, qui pourraient réduire le niveau de protection initialement prévu. Mettez hors service tout composant ou produit endommagé, y compris une visière ou un casque ayant subi un impact, jusqu'à ce qu'il soit réparé ou remplacé. Des lunettes de sécurité ou tout autre composant rayés ou endommagés devraient être remplacés par des pièces de rechange RPB® authentiques. Lorsque des lunettes de sécurité ou résistantes aux impacts sont remplacées, assurez-vous de retirer le film de protection additionnel des deux côtés des lunettes. Si le film reste en place, cela pourrait affecter la clarté optique des lunettes et causer une fatigue oculaire. Inspectez l'intérieur du respirateur afin de détecter des poussières respirables ou d'autres objets étrangers. Veillez à ce que l'intérieur du respirateur reste tout le temps propre.

**Veillez à ce que le casque soit assemblé correctement,** selon la configuration qui convient à votre utilisation. N'utilisez jamais le respirateur sans que toutes les lunettes aient été installées. Cela inclut les lunettes internes et externes. Ces lunettes, lorsqu'elles sont correctement installées, font partie intégrante de l'étanchéité respiratoire permettant d'empêcher les poussières, les gaz et les liquides toxiques, et dangereux d'entrer dans le casque. Un système de lunettes incomplet ou mal installé pourrait ne pas fournir une protection adéquate sur le plan respiratoire et contre les impacts. Voir Configuration et entretien du respirateur (page 42). Voir Revêtir le respirateur (page 44) pour des informations sur l'ajustement.

## **S'ASSURER D'AVOIR L'ÉQUIPEMENT APPROPRIÉ POUR SON ACTIVITÉ**

Vérifiez que le NOVA 3® fournit la protection adéquate pour votre activité. Le cas échéant, vérifiez le programme de sécurité de votre lieu de travail, le programme de protection respiratoire et les normes et réglementations pour votre activité et votre secteur (Voir PROTECTION FOURNIE ET RESTRICTIONS, page 31).

### **AVANT DE REVÊTIR LE NOVA 3® :**

**Vérifiez que les contaminants aériens sont dans les limites recommandées pour l'utilisation du respirateur :**

- Déterminez le type et le niveau de contamination. Vérifiez que les concentrations des

contaminants aériens ne dépassent pas celles autorisées par les réglementations et recommandations en ce qui concerne les respirateurs purifiants actionnés par un moteur ou les respirateurs à adduction d'air.

## **Filtrer l'air respirable :**

- **SAR:** Une fois le niveau de contamination confirmé, assurez-vous que le filtre aérien fonctionne correctement. Suivez le manuel d'utilisation du filtre aérien Radex®.

## **S'assurer que la zone est bien ventilée et surveillée :**

- Assurez-vous que la zone est bien ventilée et que des échantillons d'air sont régulièrement prélevés, afin de confirmer que l'atmosphère reste bien dans les niveaux recommandés par les organismes de réglementation. Pour l'approvisionnement en air, il est recommandé d'utiliser un détecteur de gaz GX4®. Suivez le manuel d'utilisation du détecteur de gaz GX4®.

Si vous avez des questions, adressez-vous à votre employeur.

## **NE RENTREZ PAS DANS LA ZONE DE TRAVAIL** si l'une des conditions suivantes existe :

- L'atmosphère présente un danger immédiat pour la vie ou la santé.
- Vous ne pouvez pas vous échapper sans l'aide du respirateur.
- L'atmosphère contient moins de 19,5% d'oxygène.
- Une atmosphère inflammable ou explosive est présente lorsqu'il est utilisé avec des systèmes comportant des pièces dépourvues de sécurité intrinsèque, 09-502 L4™ Light, 09-903 NOVA TALK™.
- Les niveaux de contaminants dépassent les réglementations ou les recommandations.
- Les niveaux ou les concentrations des contaminants sont inconnus.
- La zone de travail est mal ventilée.
- Lorsque la température est en-dehors de la plage de -10°C à +60°C (14°F à 140°F).

## **QUITTEZ IMMÉDIATEMENT LA ZONE DE TRAVAIL SI :**

- L'un des composants du produit est endommagé.
- Votre vision s'affaiblit.
- Le débit d'air s'arrête ou ralentit.
- Vous avez du mal à respirer.
- Vous ressentez des étourdissements, de la nausée, vous avez trop froid, trop chaud ou vous sentez mal.
- Vos yeux, votre nez ou votre peau sont irrités.
- La zone de travail est un espace confiné (à moins que des mesures spécifiques pour les espaces confinés n'aient été prises).
- Vous sentez un goût, une odeur ou apercevez des contaminants à l'intérieur du casque.
- Vous avez toute autre raison de soupçonner que le respirateur ne fournit pas une protection adéquate.

## **ENTRETIEN DU PRODUIT**

Ne placez jamais le casque sur des surfaces chaudes. N'appliquez pas de peintures, de solvants, de colles ou d'étiquettes autocollantes, sauf lorsque cela est indiqué par RPB®. Ce produit pourrait être gravement affecté par certains produits chimiques.

Nettoyez avec un détergent non-abrasif et un chiffon doux ou une lingette désinfectante. Voir la section „Configuration et entretien du respirateur” pour des instructions de nettoyage plus détaillées.

## **INSTRUCTIONS POUR DES UTILISATIONS OU DES ENVIRONNEMENTS SPÉCIAUX**

### **Espaces confinés**

Si ce respirateur est utilisé dans des espaces confinés, veillez à ce que le lieu soit bien ventilé et à ce que les concentrations en contaminants soient inférieures aux recommandations données pour ce respirateur. Suivez toutes les procédures relatives à l’entrée et l’opération dans et à la sortie d’un espace confiné, telles que définies dans les réglementations et normes applicables.

### **Projection d’abrasifs**

Ne pas utiliser d’abrasifs dangereux (ex : non-conformes aux normes / réglementations applicables, comme des abrasifs contenant plus que des traces de silice, de plomb, d’arsenic, etc.) - cela pourrait entraîner des préjudices graves ou la mort. Consultez votre fournisseur d’abrasifs et lisez les fiches de données de sécurité des abrasifs à utiliser, afin de déterminer s’ils conviennent à des applications de projection.

## TABLEAU DE PRESSION DE L'AIR RESPIRABLE

### S - INSTRUCTIONS D'UTILISATION SPÉCIALES OU CRITIQUES - SAR TABLEAU 1.1

Ce tableau liste les plages de pression d'air nécessaires pour fournir au NOVA 3® de RPB® le volume d'air correspondant à la plage requise de 160 - 425 lpm (0,7 - 15 cfm), conformément aux réglementations gouvernementales.

1. SOURCE D'AIR	2. TUYAU D'ALIMENTATION EN AIR	3. ASSEMBLAGE DU TUBE RESPIRATOIRE NV2021B ET DISPOSITIFS DE RÉGULATION DU DÉBIT	4. LONGUEUR DU TUYAU D'ALIMENTATION (MÈTRES)	5. NOMBRE DE SECTIONS MAX.	6. PLAGE DE PRESSION (PSIG)
COMPRESSEUR STATIONNAIRE OU PORTABLE	NV2028 (7.5m) NV2029 (15m) NV2027 (30m) 04-352-25-RZ (7.5m) 04-352-50-RZ (15m) 04-352-100-RZ (30m)	NV2016 Vanne de régulation de débit	7,5	1	27-28
			15	1	28-29
			30	2	30-31
			45	3	33-34
			60	4	36-37
			75	5	38-39
		90	6	41-43	
		4000-01 Tube D'air Froid	7,5	1	55-56
			15	1	56-57
			30	2	60-62
			45	3	65-67
			60	4	70-72
			75	5	77-78
		90	6	80-82	
		4000-20 Tube D'air Chaud	7,5	1	67-68
			15	1	69-70
30	2		73-74		
45	3		77-78		
60	4		81-82		
75	5		86-87		
90	6	91-92			
03-500 C40™ Dispositif de climatisation	7,5	1	50-80		
	15	1	55-85		
	30	2	60-95		
	45	3	65-95		
	60	4	70-100		
	75	5	75-100		
90	6	85-100			

1. SOURCE D'AIR	2. TUYAU D'ALIMENTATION EN AIR	3. ASSEMBLAGE DU TUBE RESPIRATOIRE NV2021B ET DISPOSITIFS DE RÉGULATION DU DÉBIT	4. LONGUEUR DU TUYAU D'ALIMENTATION (MÈTRES)	5. NOMBRE DE SECTIONS MAX.	6. PLAGE DE PRESSION (PSIG)
COMPRESSEUR STATIONNAIRE OU PORTABLE	04-342-25 (7.5m) 04-342-50 (15m) 04-342-100 (30m)	NV2016 Vanne de régulation de débit avec raccord Schrader	7.5	1	28-30
			15	1	30-32
			30	2	33-35
			45	3	36-38
			60	4	40-42
			75	5	44-46
		90	6	48-50	
		4000-01 Tube D'air Froid avec raccord Schrader	7.5	1	60-65
			15	1	60-65
			30	2	65-70
			45	3	70-75
			60	4	75-80
			75	5	80-85
		90	6	85-90	
		4000-20 Tube D'air Chaud avec raccord Schrader	7.5	1	70-75
			15	1	70-75
30	2		75-80		
45	3		80-85		
60	4		85-90		
75	5		90-95		
90	6	95-100			
03-500 Dispositif de climatisation C40™ avec raccord Schrader	7.5	1	60-80		
	15	1	65-85		
	30	2	70-95		
	45	3	75-95		
	60	4	80-100		
	75	5	85-100		
90	6	95-100			

## AVERTISSEMENT

Assurez-vous de bien comprendre le Tableau de pression de l'air respirable avant d'utiliser ce respirateur.

1. Sélectionnez la source d'air adéquate. N'utilisez pas une pompe à air ambiant, car cela ne fournira pas assez de pression (colonne 1).
2. Vérifiez le numéro de la pièce du tuyau d'alimentation en air que vous utilisez (colonne 2) et du dispositif de régulation du débit (colonne 3) que vous utilisez.
3. Vérifiez que votre tuyau d'alimentation en air RPB Safety est de la longueur adéquate (colonne 4) et que le nombre de sections de tuyau est correct (colonne 5).
4. Réglez la pression de l'air au point d'attache dans la plage spécifiée (colonne 6).

Vérifiez que de l'air circule bien dans votre respirateur au moment de régler la pression.

Ne pas fournir la pression minimale requise au point d'attache pour la longueur du tuyau d'alimentation en air réduira le niveau de protection fourni. Cela pourrait également entraîner l'inhalation de contaminants, car la pression dans le casque pourrait devenir négative en cas de débit d'inhalation maximal lors de travaux à un rythme intense. Un débit d'air faible réduira le niveau de protection fourni.

## CONFIGURATION ET ENTRETIEN DU RESPIRATEUR

### LUNETTE INTERNE

#### IMAGE 3.1 À LA PAGE 15

Placez la lunette interne RPB® (NV3-722) sur la gauche du cadre de la lunette interne (NV3-723) et ajustez-la de façon à la positionner dans le cadre et la fixer en la clipsant sur la droite.

#### IMAGE 3.2 À LA PAGE 15

Fixez les goupilles de positionnement du cadre de la lunette interne dans la monture de verrouillage de la visière en faisant rouler le joint de la lunette interne et en le fixant dans les clips de la monture à charnière de la visière.

#### IMAGE 3.3 À LA PAGE 15

Pour retirer le cadre de la lunette interne, tirez le cadre de la monture à charnière de la visière en le faisant rouler et déclipsez les goupilles de positionnement de la monture de verrouillage de la visière.

### LUNETTES JETABLES ET EXTERNES

#### IMAGE 3.4 À LA PAGE 15

Placez 3 lunettes jetables (N3-725) et 1 lunette externe (N3-724) les unes sur les autres en vous assurant qu'elles soient pliées de la même manière.

#### IMAGE 3.5 À LA PAGE 16

Placez les lunettes sur le localisateur de lunette au centre de la visière (N3-726).

#### IMAGE 3.6 À LA PAGE 16

Faites glisser les lunettes en-dessous des localisateurs de lunettes situés sur les côtés de la visière.

### CONNECTER L'ALIMENTATION EN AIR - ADDUCTION D'AIR

#### IMAGE 3.7 À LA PAGE 16

Vissez l'écrou rotatif du tube respiratoire (NV2021B) sur le dispositif de régulation du débit (ex : 03-102). Serrez l'écrou dans le sens horaire jusqu'à ce qu'il soit serré.

**Remarque :** Vérifiez qu'il n'y a pas de fuite au niveau des raccords de tuyau et resserrez si nécessaire - remplacez toute pièce usée.

#### IMAGE 3.8 À LA PAGE 16

Raccordez le tube respiratoire (NV2021B) au casque. Cette extrémité est identifiée par l'inscription "Fixer cette extrémité au casque". Tournez dans le sens antihoraire jusqu'à ce que ce soit serré.

#### IMAGE 3.9 À LA PAGE 17

Connectez le tuyau d'alimentation en air respirable au point d'attache (filtre aérien Radex® 04-900) indiqué.

#### IMAGE 3.10 À LA PAGE 17

Ensuite, connectez le tuyau d'alimentation en air respirable au dispositif de régulation du débit. De l'air devrait maintenant circuler dans le respirateur.

Vérifiez que la pression au point d'attache est bien dans la plage spécifiée dans la colonne 5 du Tableau de pression de l'air respirable en page 38, pour la longueur de tuyau et la quantité de sections de tuyaux. Assurez-vous que de l'air circule bien dans le respirateur au moment de régler la pression.

### INSPECTION, ENTRETIEN ET NETTOYAGE

#### Lunettes et joints des lunettes

Inspectez le joint de la lunette interne (NV3-721) et le cadre de la lunette interne (NV3-723) afin de détecter toute déchirure, fissure, usure ou détérioration. Remplacez immédiatement les pièces endommagées ou usées par des pièces RPB® authentiques. Le joint de la lunette interne et le cadre de la lunette interne peuvent être nettoyés avec de l'eau chaude et un détergeant doux, puis rincés et séchés à l'air.

### **Assemblage du tube respiratoire**

Inspectez le tube respiratoire NV2021B afin de détecter des fissures ou une usure excessive. Vérifiez que les raccords sont bien fixés dans le tube et ne laissent pas d'air s'échapper. Remplacez le tube dès l'apparition de signes de dommages ou d'usure excessive. Ne pas retirer la mousse qui est à l'intérieur du tube respiratoire car elle réduit le niveau sonore de l'air entrant. L'extérieur du tube respiratoire peut être nettoyé avec de l'eau chaude et un détergeant doux, puis rincé et séché à l'air. Ne pas faire couler d'eau dans le tube respiratoire.

### **Conduite d'air respirable**

Inspectez la conduite d'air respirable afin de détecter des coupures, des fissures, des boursouflures ou des signes d'abrasion. Vérifiez que les raccords sont fermement sertis dans le tuyau et que l'air ne peut pas s'échapper. Vérifiez que le tuyau n'a pas été écrasé ou entortillé. Si vous constatez des signes de dommages, remplacez immédiatement le tuyau. Ne faites pas couler d'eau à l'intérieur du tuyau. Nettoyez les raccords à déconnexion rapide avec un pistolet à air, afin d'éliminer les particules ou les matières qui pourraient boucher le raccord.

### **Casque et revêtement**

#### **IMAGE 4.1 À LA PAGE 18**

Le rembourrage latéral est monté sur une charnière et peut être retiré en le faisant sortir du casque.

#### **IMAGE 4.2 À LA PAGE 18**

Les revêtements peuvent être détachés du rembourrage et nettoyés dans une machine à laver conventionnelle ou avec un détergent délicat et de l'eau. Étendre à plat pour faire sécher

#### **IMAGE 4.3 À LA PAGE 19**

Retirer le rembourrage arrière

#### **IMAGE 4.4 À LA PAGE 19**

Retirez le rembourrage du revêtement de tête du revêtement de tête. Le rembourrage peut être nettoyé ou jeté. Le rembourrage est maintenu par des fixations à crochets.

#### **IMAGE 4.5 À LA PAGE 19**

Pour retirer le revêtement de tête, retirez d'abord les 4 clips (a) puis soulevez-le. Pour le nettoyer, rincez-le avec un détergent délicat et de l'eau ou mettez-le dans une machine à laver conventionnelle. Ne pas nettoyer avec des produits chimiques volatils. Étendre à plat pour faire sécher.

#### **IMAGE 4.6 À LA PAGE 19**

L'intérieur du casque peut être nettoyé avec un détergent liquide.

### **RETRAIT DE L'ASSEMBLAGE DE LA VISIÈRE POUR REMPLACEMENT**

#### **IMAGE 4.7 À LA PAGE 20**

Il y a une clé Allen installée dans le connecteur de rembourrages. Faites tourner la clé Allen en dehors du support puis tirez vers le bas pour la retirer.

#### **IMAGE 4.8 À LA PAGE 20**

Pour retirer la visière, débloquez le verrouillage à charnière (NV3-727-2) et faites-le glisser vers l'arrière. Cela va exposer la goupille de la charnière qui permet de retirer la visière.

#### **IMAGE 4.9 À LA PAGE 20**

La monture à charnière (NV3-727) et la monture de verrouillage (NV3-728) peuvent être retirées en utilisant la clé Allen.

### **REVÊTIR ET RETIRER LE RESPIRATEUR REVÊTIR VOTRE CASQUE**

Après avoir terminé la configuration, vous êtes prêt à enfiler votre respirateur NOVA 3® de RPB®. Commencez par examiner l'intérieur du casque afin de vérifier qu'il ne contient ni poussières, ni saletés, ni contaminants. Enfilez toujours le casque avec de l'air circulant dans le respirateur.

**⚠ AVERTISSEMENT** Vérifiez toujours la présence de contaminants à l'intérieur du respirateur avant de le revêtir. Enfilez et retirez toujours le casque en-dehors de la zone de travail, en gardant l'intérieur du casque propre et sans contaminants. Ne pas effectuer ces étapes pourrait vous exposer à des matières et des contaminants dangereux qui pourraient affecter les fonctions du respirateur.

#### IMAGE 5.1 À LA PAGE 21

Ajustez la taille du rembourrage du respirateur en tournant le bouton de réglage situé en-dessous du col de la cape, derrière le rembourrage du respirateur.

#### IMAGE 5.2 À LA PAGE 21

Rabattez la cape, ouvrez le plastron interne et positionnez vos doigts sur le plastron interne et le côté du casque, approximativement à hauteur des oreilles. Soulevez le casque et placez-le sur votre tête. Veillez à ce que de l'air circule dans le respirateur avant de l'enfiler.

#### IMAGE 5.3 À LA PAGE 22

Tirez le plastron interne autour de votre cou et réglez le cordon élastique de façon qu'il soit bien ajusté autour de votre cou. Cela aide à fournir une barrière contre les contaminants atmosphériques.

#### IMAGE 5.4 À LA PAGE 22

Ajustez la cape du respirateur autour de votre corps et fixez les crochets de chaque côté de la cape.

#### IMAGE 5.5 À LA PAGE 22

Attachez la ceinture NV2022 au niveau de la taille ou des hanches et ajustez-la à votre convenance. Déplacez le dispositif de régulation du débit de votre colonne vertébrale.

#### IMAGE 5.6 À LA PAGE 22

Vérifiez à nouveau la pression de l'air et ajustez-la si nécessaire. Avec de l'air circulant dans votre respirateur, vous êtes maintenant prêt à entrer dans la zone de travail.

#### RETIRER VOTRE CASQUE

Une fois votre travail terminé, quittez la zone de travail en conservant votre respirateur avec de l'air circulant dans le casque jusqu'à ce que vous ayez quitté la zone contaminée. En fonction des contaminants, il pourrait être recommandé de nettoyer l'extérieur du casque et vos vêtements de travail avant de retirer le respirateur. Un programme de nettoyage du lieu de travail pourrait être nécessaire.

#### STOCKAGE

Après utilisation, nettoyez le respirateur en suivant le programme de nettoyage de votre entreprise ou les indications de ce manuel. Laissez-le sécher, puis rangez le respirateur en l'accrochant dans un endroit propre, sec et éloigné de la zone de travail. N'insérez pas la cape dans le casque si elle n'a pas été minutieusement nettoyée. Avant de ranger le respirateur pour une durée prolongée, nettoyez l'unité en suivant les instructions de nettoyage de ce manuel d'utilisation. Il est recommandé de ranger ou de transporter le respirateur dans un conteneur ou un sac de rangement. Rangez-le dans un endroit frais et sec entre -10°C et +45°C (14°F à 113°F) <90%rh.

#### Après utilisation :

IMAGE 6.1 À LA PAGE 23

#### Stockage ou transport de longue durée :

IMAGE 6.2 À LA PAGE 23

## PIÈCES ET ACCESSOIRES

IMAGE 7.1 À LA PAGE 25

IMAGE 7.2 À LA PAGE 25

Composants du casque

IMAGE 7.3 À LA PAGE 25

Visière et lunettes

IMAGE 7.4 À LA PAGE 25

Tube respiratoire et dispositifs de régulation du débit

IMAGE 7.5 À LA PAGE 25

Capes du respirateur

IMAGE 7.6 À LA PAGE 25

Système de rembourrage

IMAGE 7.7 À LA PAGE 25

Tuyau d'alimentation en air

Filtration et surveillance, veuillez consulter le catalogue RPB®

### COMPOSANTS DU CASQUE

Tous les kits contiennent des vis et des écrous si nécessaire

IMAGE 7.2 À LA PAGE 26

NV3-727-2 Verrouillage à charnière de la visière

NV3-727/8 Kit de la monture de verrouillage de la visière - Inclut : monture du loquet, monture de la charnière, revêtements

NV3-729 Kit d'arrivée d'air - Inclut : arrivée d'air, joint torique, plaque arrière, sangle de suspension

NV3-730 Connecteurs de rembourrage (gauche et droit)

NV3-759 Bande recouvrante de la cape

### VISIÈRE ET LUNETTES

Tous les kits contiennent des vis et des écrous si nécessaire

IMAGE 7.3 À LA PAGE 26

NV3-721 Joint interne

NV3-722 Lunette interne paquet de 10

NV3-723 Cadre de la lunette interne

NV3-724 Lunette externe paquet de 50

NV3-725 Lunette jetable paquet de 50

NV3-726 Kit de visière - Inclut : visière avec goupille et loquet de la charnière, verrouillage à charnière



### AVERTISSEMENT

Utilisez uniquement des pièces de rechange RPB® authentiques (avec le logo et le numéro de pièce), et uniquement selon la configuration spécifiée. L'utilisation d'un équipement incomplet ou inapproprié, y compris l'utilisation de faux ou de pièces autres que celles de RPB®, peut induire une protection inadéquate et annuler l'approbation de l'assemblage complet du respirateur.

## **TUBE RESPIRATOIRE ET DISPOSITIFS DE RÉGULATION DU DÉBIT**

IMAGE 7.4 À LA PAGE 27

- NV2021B Tube respiratoire (gris foncé) pour SAR
- NV2022 Ceinture
- NV2016 Vanne à débit constant
- 4000-01 Tube d'air froid
- 4000-20 Tube d'air chaud
- 03-500 Dispositif de contrôle climatique C40™ - Inclut : C40, ceinture

## **CAPE DU RESPIRATEUR**

IMAGE 7.5 À LA PAGE 27

- NV3-750 28" Cape en nylon
- NV3-751 38" Cape en nylon
- NV3-752 28" Cape en cuir
- NV3-753 38" Cape en cuir
- NV3-754 Veste de sablage Taille XL
- NV3-755 Veste de sablage Taille XXL
- NV2012 Plastron interne

## **SYSTÈME DE REMBOURRAGE**

IMAGE 7.6 À LA PAGE 28

- NV3-731 Structures du rembourrage interne (gauche et droite)
- NV3-732-XXX Mousse du rembourrage latéral paquet de 5 paires (A10 fin - A15 intermédiaire - A20 épais)\*\*
- NV3-734 Kit de revêtement de tête - Inclut : revêtement de tête, rembourrage en mousse du revêtement e tête, clips du revêtement de tête x4
- NV3-734-1 Clips du revêtement de tête, paquet de 4
- NV3-735 Rembourrage du revêtement de tête
- NV3-735-1 Rembourrage du cou
- 07-900 Support de tête ajustable

\*\*Veuillez noter que le modèle A10 est destiné à des têtes de grande taille et le A20 à des têtes de plus petite taille.

## **TUYAUX D'ALIMENTATION EN AIR**

IMAGE 7.7 À LA PAGE 29

## **DÉCLARATION DE GARANTIE ET DE RESPONSABILITÉ**

RPB® garantit que ses produits seront exempts de défauts de matériaux et de fabrication pendant un (1) an, sous réserve des conditions énoncées dans cette garantie limitée. Ces produits sont vendus pour un usage uniquement commercial et aucune garantie de consommateur ne s'applique à ces produits. Cette garantie limitée s'applique à l'acheteur initial du produit et ne peut être transférée ou cédée. Cette garantie est la garantie unique et exclusive fournie par RPB® et TOUTE CONDITION OU GARANTIE IMPLICITE (Y COMPRIS TOUTE GARANTIE QUANT À LA QUALITÉ MARCHANDE OU L'ADÉQUATION À UN USAGE SPÉCIFIQUE) EST REJETÉE ET EXCLUE DE LA PRESTATION DE GARANTIE. La couverture de la garantie limitée de RPB® ne s'applique pas à des dommages résultant d'un accident, d'une utilisation inappropriée ou détournée des produits, à de l'usure et des détériorations résultant de l'utilisation normale des produits ou à un mauvais entretien des produits.

La couverture de la garantie limitée de RPB® est valide à compter de la date d'achat des produits et s'applique uniquement aux défauts garantis se manifestant en premier et signalés à RPB® pendant la période de garantie. RPB® se réserve le droit de déterminer de façon raisonnable si un défaut signalé est couvert par cette garantie limitée.

En cas de défaut garanti, RPB® réparera ou remplacera le produit défectueux (ou un composant du produit) à son entière discrétion. Cette solution de «réparation ou remplacement» est la seule et unique solution prévue par cette garantie limitée et en aucun cas la responsabilité de RPB® en vertu de la présente garantie ne dépassera le prix d'achat initial des produits (ou du composant concerné). RPB® n'assume aucune responsabilité quant à des dommages consécutifs et indirects, incluant la perte de l'usage, l'entretien et autres coûts et TOUT DOMMAGE CONSÉCUTIF ET INDIRECT EST REJETÉ ET EXCLU de cette garantie limitée. Contactez RPB® afin d'avoir accès au service de garantie. Tous les frais encourus pour retourner les produits à RPB® pour un service de garantie devront être payés par l'acheteur.

RPB® se réserve le droit d'améliorer ses produits à travers des modifications de la conception ou des matériaux sans avoir d'obligation envers les acheteurs des produits fabriqués antérieurement.

## **RESPONSABILITÉ**

RPB® Safety rejette toute responsabilité, de quelque nature que ce soit, résultant directement ou indirectement de l'utilisation ou de l'utilisation inappropriée des produits RPB® Safety, y compris à des fins autres que celles pour lesquelles ils ont été prévus. RPB® Safety ne sera pas tenu responsable de dommages, de préjudices ou de dépenses résultant d'un manque, ou d'une absence de conseils ou d'informations, ou pour avoir donné un conseil ou des informations erronés, que cela soit dû à une négligence de la part de RPB® Safety ou de ses employés, agents ou sous-traitants.

## OTHER PRODUCTS

ISO9001  
CERTIFIED COMPANY

### RPB® C40™ CLIMATE CONTROL

Looking for an advanced climate control device that can heat and cool your supplied air just by the slide of a lever? Look no further than the RPB® C40™. From the searing heat of an Arizona summer to a severe Scandinavian winter the RPB® C40™ will keep you comfortable.



### AIRLINE FILTRATION

The RPB® RADEX AIRLINE FILTER™ offers increased capacity, versatility and filtration. This optional equipment combines the versatility of either floor or wall mounting with increased filtration capacity, enabling customization to meet worker's needs and working environments.



### AIR QUALITY MONITORING

Do you need an intelligent gas monitor that can give you complete confidence in the air you and your employees are breathing? The RPB® GX4® Gas Monitor has the ability to detect up to 4 gases simultaneously, giving you total peace of mind.



1-866-494-4599  
RPBSAFETY.COM

**rpb**®